

锁舌式平面手柄 (三点锁紧)

ラッチ式平面ハンドル(三方締)

A-1151R-A
不锈钢制

AP-151R-A
塑胶制

A-151R-A
铝合金制



特点

- 防尘・防滴構造
- ラッチとハンドルは連動していますので確実な閉扉が確認できます。(AP-151R/A-151R)
- 全体にアールのついたソフトデザイン
- 三方締めにより大きな扉もガッシリ閉まります。
- ロッド棒とラッチ(C-1040他)を組み合わせによりワンタッチで三方締めができます。
- 防塵性向上の為、鍵前部にシャッターを付けました。(標準装備)
- 防尘、防滴结构。
- 由于锁舌与手柄联动，从而可确认门是否确实关闭。(AP-151R / A-151R)
- 全体柔和的圆弧形设计。
- 采用三点锁紧方式，大型门也能牢固紧闭。
- 通过锁杆与锁舌(C-1040等)组合使用，单触即可实现三点锁紧。
- 为了提高防尘性能，钥匙孔处安装有防尘挡片。(标准配置)



A-1151R-A-1-1

AP-151R-A-1-1

キーNo.400
钥匙

PAT.PEND.

[A-1151R-A]

- 仕様 ● 材質：ステンレス鋼铸件(SUS304)
● 表面仕上：ピーズショット処理
● SUS316も製作致します。お問合せください。

[AP-151R-A]

- 仕様 ● 材質：本体/AAS樹脂
ケース/冷間圧延鋼板(SPCC)
● 標準色：ブラック・グレー・アイボリー

[A-151R-A]

- 仕様 ● 材質：本体/亜鉛合金(ZDC)
ケース/冷間圧延鋼板(SPCC)
● 表面仕上：サチライトクロムめっき(MZCr)

● 適用板厚：1.2~3.0mm

用途 ● 配分電盤・制御盤・食品機械・厨房機器

● 標準在庫品

- 備考 ● 付属品：取付け板・ビスセット・キー2本
● ラッチ錠C-1040・C-40は付属していません。
● ロッド棒はAC-25-Rを加工してご使用ください。
● オプションストライカーは378ページをご参照ください。
● AP-151シリーズ(樹脂製)のプレート取付けねじは「タッピングねじ」を使用しております。緩み防止剤の塗布や高速回転ドリルでの取付け・締め過ぎは、ねじ部破損の原因となります。(締付推奨トルク値：1.5Nm)



[A-1151R-A]

- 規格 ● 材質：不锈钢铸件(SUS304)
● 表面处理：抛丸处理
● SUS316产品也可以生产制作。敬请垂询。

[AP-151R-A]

- 規格 ● 材質：本体/AAS树脂
盒部/冷轧钢板(SPCC)
● 標準色：黑色、灰色、象牙色

[A-151R-A]

- 規格 ● 材質：本体/铝合金(ZDC)
盒部/冷轧钢板(SPCC)
● 表面处理：镀铬雾铬(MZCr)

● 适用板厚：1.2~3.0mm

用途 ● 配分电盘、控制盘、食品机械、厨房设备

● 常规产品... 敬请垂询

● 附件：安装板、螺丝一套、钥匙2把

● 不附带弹簧锁C-1040、C-40。

- 锁杆请用AC-25-R加工。
● 选购锁扣请参阅378页内容。
● AP-151系列(树脂制)的板安装螺丝使用自攻螺丝。涂抹螺丝防松胶或者采用高速回转钻头进行安装、拧紧过度，都有可能造成螺丝损坏。(推荐紧固扭矩值：1.5Nm)

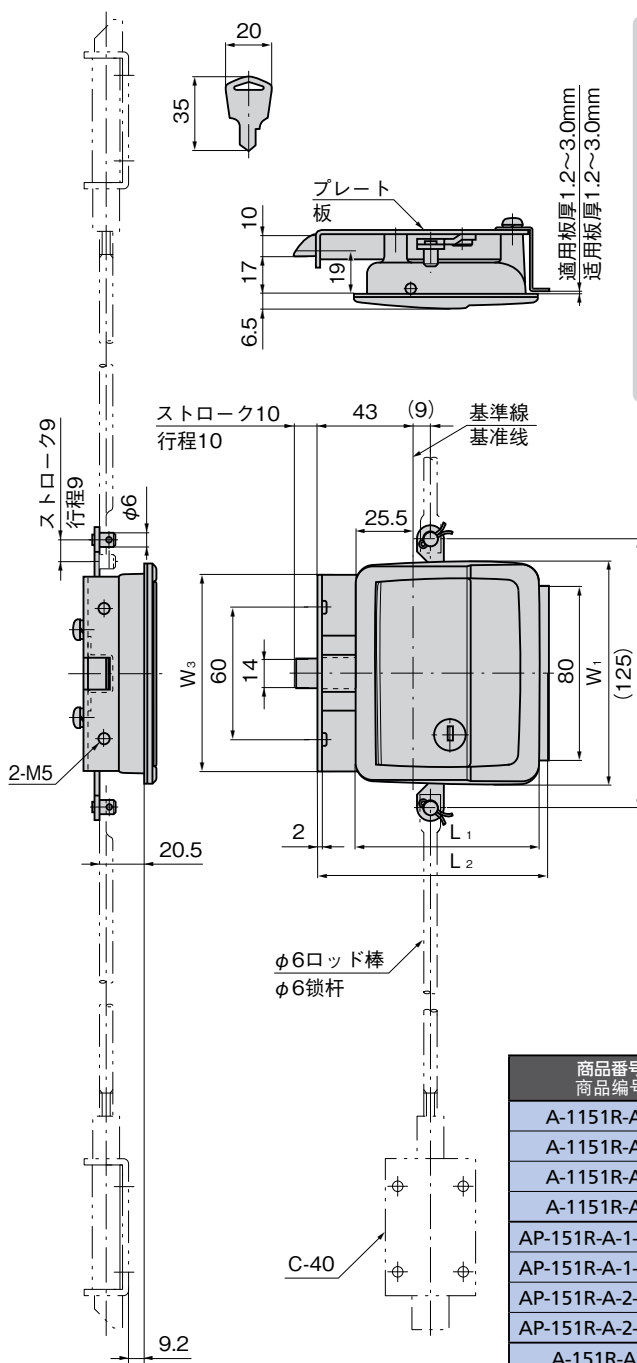
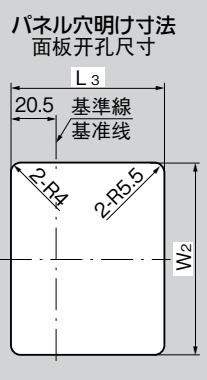

| 商品番号 商品编号 | RoHS | CAD | 材質 材质 | 備考 备注 | L1 | L2 | L3 | W1 | W2 | W3 | 製品質量(g) 产品重量(g) | コード 代码 |
|---------------------|------|-------|-----------------|----------|----|-----|----|-----|----|----|--------------------|-----------|
| A-1151R-A-1-1 | ● | | SUS | 鍵付き 带锁 | 83 | 105 | 73 | 102 | 93 | 90 | 780 | 03140 |
| A-1151R-A-1-2 | ● | | | 鍵なし 无锁 | | | | | | | | 03141 |
| A-1151R-A-2-1 | ● | | | 鍵付き 带锁 | | | | | | | | 03144 |
| A-1151R-A-2-2 | ● | 2D | | 鍵なし 无锁 | | | | | | | | 03145 |
| AP-151R-A-1-1-Black | ● | | AAS 樹脂 黒黒 | 鍵付き 带锁 | 83 | 105 | 73 | 102 | 93 | 90 | 410 | 01452 |
| AP-151R-A-1-2-Black | ● | | | 鍵なし 无锁 | | | | | | | | 01453 |
| AP-151R-A-2-1-Black | ● | 2D | | 鍵付き 带锁 | | | | | | | | 01454 |
| AP-151R-A-2-2-Black | ● | 2D/3D | | 鍵なし 无锁 | | | | | | | | 01455 |
| A-151R-A-1-1 | ● | 2D/3D | ZDC | 鍵付き 带锁 | 83 | 105 | 73 | 102 | 93 | 90 | 720 | 01492 |
| A-151R-A-1-2 | ● | | | 鍵なし 无锁 | | | | | | | | 01493 |
| A-151R-A-2-1 | ● | | | 鍵付き 带锁 | | | | | | | | 01494 |
| A-151R-A-2-2 | ● | 3D | | 鍵なし 无锁 | | | | | | | | 01495 |

●: RoHS指令対応产品 ▲: RoHS指令可对应产品。



クレモン

ローラー
締り

特装密閉
ハンドル

フリーザー
密閉

平面
スイング

ギア式

平面
ハンドル

ポップ
ハンドル

リフト
ハンドル

アジャスト
ハンドル

LATCH TYPE HANDLES
ラッチ式

スナッチ

リンク

フック式

ロック
ハンドル

L 型
ハンドル

T 型
ハンドル

丸型
小型

押ボタン

取手

つまみ

止め金
ロッド棒

ジョイント
リンク

ワイヤ