

# 带按钮平面手柄

## 押ボタン付平面ハンドル



**A-1260**  
不锈钢制

**A-1261**  
不锈钢制

### 特点

- ステンレス製品で耐食性に優れています。
- 左右兼用型(止め金を裏返すと左右の入替えができます。)
- 採用不锈钢材质，耐腐蚀性能优异。
- 左右兼用型（将舌片翻转，即可实现左右切换。）

仕様  
用途  
納期  
備考

- 材質：ステンレス鋼铸件(SUS304)
- 表面仕上：ヘアライン仕上
- 付属品：キー2本・ビスセット・専用止め金
- 高速道路制御盤・船舶用機器
- 標準在庫品
- SUS316も製作致します。お問合せください。
- 摺動部には潤滑油をご使用ください。特に塗料の付着にはご注意ください。
- 取付けねじを変更することにより3mmまでの板厚に対応することができます。  
A-1260-1・A-1261-1：M5×8 SW  
A-1260-2・3・A-1261-2・3：M4×8 SW
- 鍵を必要以上に回転させると錠前部・鍵先端部が破損する恐れがありますのでご注意ください。
- 本製品の止め金取付け用ねじは、緩み防止のため「緩み防止剤」の塗布をお奨め致します。

規格  
用途  
交貨期  
備注

- 材質：不锈钢铸件 (SUS304)
- 表面処理：拉丝加工
- 附件：钥匙2把、螺钉一套、专用舌片
- 高速公路控制盘、船舶用设备
- 常规产品・・・敬请垂询
- SUS316产品也可以生产制作。敬请垂询。
- 请注意在活动部位涂抹润滑油。特别应注意是否粘附着涂料。
- 更换安装螺丝，可以对应3mm厚的门板。  
A-1260-1、A-1261-1：M5×8 SW  
A-1260-2、3・A-1261-2、3：M4×8 SW
- 请注意钥匙不要转动必要量以上，否则锁具部位、钥匙前端部可能破损。
- 为防止本产品的舌片安装用螺丝松动，建议涂抹螺丝防松胶。

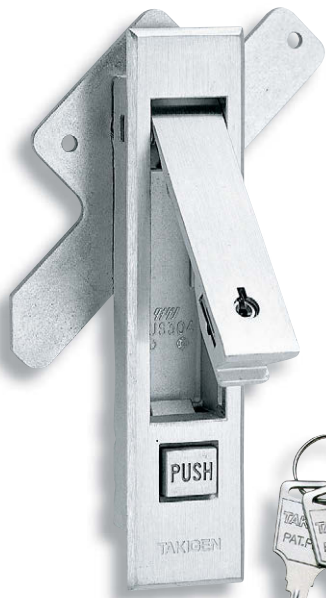

A-1261-1

キー-No.0050  
钥匙

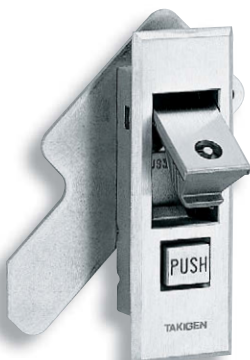

A-1260-3

キー-No.030  
钥匙

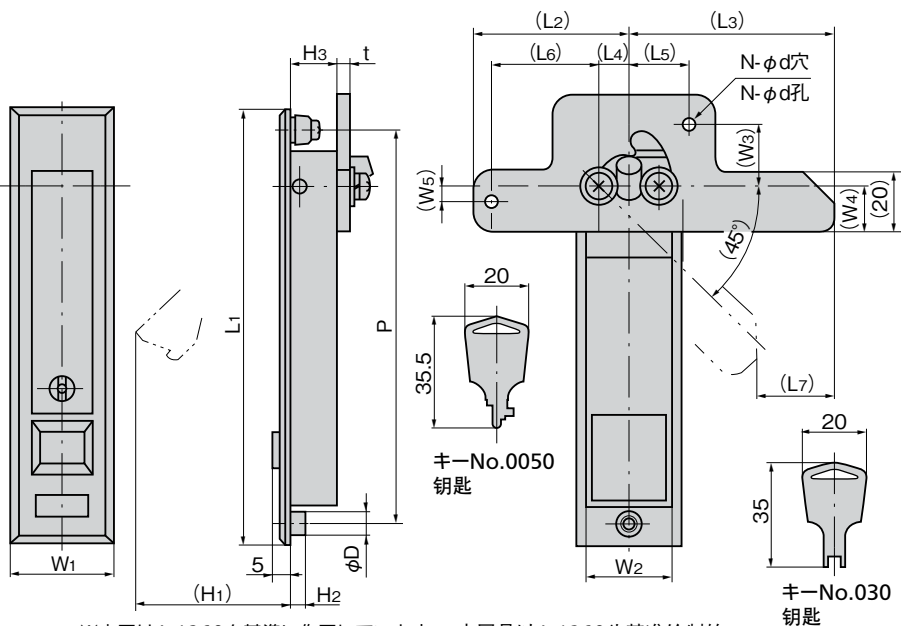

※本図はA-1260を基準に作図しています。本図は以A-1260を基準绘制的。

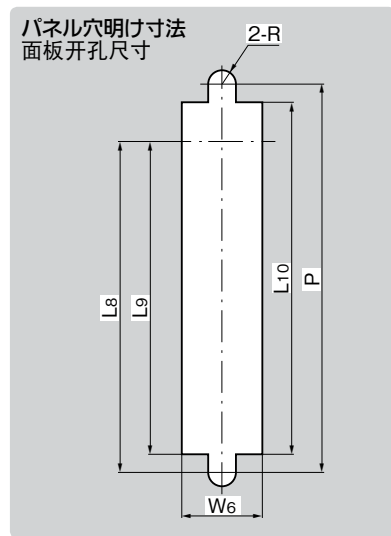

商品番号 商品编号	鍵番号 钥匙编号	L1	(L2)	(L3)	(L4)	(L5)	(L6)	(L7)	L8	L9	L10	W1	W2	(W3)	(W4)	(W5)	W6	(H1)	H2	H3	t	φd	φD	P	N	R
A-1260-1	030	142	49.5	65.5	9.5	17.5	35	25.5	109	104	117	32	26	21	15	5	27	51	5	17	3	4	8	128	2	4.5
A-1261-1	0050	142	49.5	65.5	9.5	17.5	35	25.5	109	104	117	32	26	21	15	5	27	51	5	17	3	4	8	128	2	4.5
A-1260-2	030	117	48.5	61.5	8.5	20	35	20.5	88	83.5	96	28	23	20	10	0	24	44	4	14	2	2.8	7	105	2	4
A-1261-2	0050	117	48.5	61.5	8.5	20	35	20.5	88	83.5	96	28	23	20	10	0	24	44	4	14	2	2.8	7	105	2	4
A-1260-3	030	84	23.5	61.5	8.5	10	20.5	55	50.5	63	28	23	23	10	5	24	23	4	14	2	3.8	7	72	1	4	

商品番号 商品编号	RoHS	CAD	鍵番号 钥匙编号	適用板厚 适用板厚	製品質量(g) 产品重量(g)	付属止め金 附属舌片	コード 代码
A-1260-1	●	2D	030	0.6~1.5	420	本品専用止め金 本产品专用舌片	00787
A-1261-1	●	2D	0050	0.6~1.2	430		01425
A-1260-2	●	2D	030	0.8~1.5	255		00788
A-1261-2	●	2D	0050	0.8~1.5	260		01426
A-1260-3	●	2D	030	0.8~1.5	190		00789

●:RoHS指令对应产品 ▲:RoHS指令可对应产品。

通天销式

滚轮  
锁紧式

特种车用  
密闭手柄

冷库  
密闭

平面  
转动式

齿轮式

平面  
手柄

弹出式  
手柄

拉紧式  
手柄

可调式  
手柄

锁舌式

碰锁式

连杆式

挂钩式

锁式  
手柄

L型  
手柄

T型  
手柄

圆形  
小型

按钮

拉手

抓手

舌片  
锁杆

接头  
配件

钢丝绳