

# 平面手柄

平面ハンドル



**A-250-A**  
鋅合金製

## 特 点

- 止め金はカジリ防止タイプを標準装備
- パネル穴明け寸法はA-240と同じです。
- 左右兼用型(止め金を裏返すと左右の入替えができます。)
- 標準配置防卡位型舌片。
- 面板開孔尺寸与A-240相同。
- 左右兼用型(将舌片翻转, 即可实现左右切换。)

- 仕 様 ●材 質: 亜鉛合金(ZDC)
- 表面仕上: サチライトクロムめっき(MZCr)
  - 付 属 品: キー2本・ビスセット・専用止め金
- 用 途 ● 配分電盤・制御盤
- 納 期 ● 標準在庫品
- 備 考 ● 摺動部には潤滑油をご使用ください。特に塗料の付着にはご注意ください。
- 本製品の錠前はキー先端部での操作となります。
  - 鍵を必要以上に回転させると錠前部・錠先端部が破損する恐れがありますのでご注意ください。
  - 本製品の止め金取付け用ねじは、緩み防止のため「緩み防止剤」の塗布をお奨め致します。

- 規 格 ●材 質: 鋅合金(ZDC)
- 表面処理: 鍍粉零銘(MZCr)
  - 附 件: 钥匙2把、螺钉一套、专用舌片
- 用 途 ● 配分电盘、控制盘
- 交 貨 期 ● 常规产品・・・敬请垂询
- 備 注 ● 请注意在活动部位涂抹润滑油。特别应注意是否粘附着涂料。
- 本产品的锁芯使用钥匙前端进行操作。
  - 请注意钥匙不要转动必要量以上, 否则锁具部位、钥匙前端部可能破损。
  - 为防止本产品的舌片安装用螺丝松动, 建议涂抹螺丝防松胶。

- 規 格 ●材 質: 鋅合金(ZDC)
- 表面処理: 鍍粉零銘(MZCr)
  - 附 件: 钥匙2把、螺钉一套、专用舌片
- 用 途 ● 配分电盘、控制盘
- 交 貨 期 ● 常规产品・・・敬请垂询
- 備 注 ● 请注意在活动部位涂抹润滑油。特别应注意是否粘附着涂料。
- 本产品的锁芯使用钥匙前端进行操作。
  - 请注意钥匙不要转动必要量以上, 否则锁具部位、钥匙前端部可能破损。
  - 为防止本产品的舌片安装用螺丝松动, 建议涂抹螺丝防松胶。

- 用 途 ● 配分电盘、控制盘
- 交 貨 期 ● 常规产品・・・敬请垂询
- 備 注 ● 请注意在活动部位涂抹润滑油。特别应注意是否粘附着涂料。
- 本产品的锁芯使用钥匙前端进行操作。
  - 请注意钥匙不要转动必要量以上, 否则锁具部位、钥匙前端部可能破损。
  - 为防止本产品的舌片安装用螺丝松动, 建议涂抹螺丝防松胶。

## 配置有防止卡位的舌片



A-250-A-1-1

A-250-A-2-1

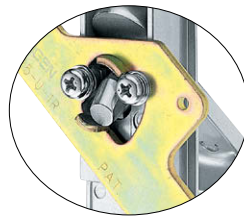

高負荷タイプUベロもあります  
(特注仕様)  
也可制作高負荷型U形舌片产品  
(定制品)

商品番号 商品编号	RoHS	CAD	鍵番号 钥匙编号	付属止め金 附属舌片	コード 代 码
A-250-A-1-1	●	2D/3D	0200	AC-25-AB-1N	01773
A-250-A-1-2	●	3D	鍵なし 无锁		01776
A-250-A-2-1	●	2D	0200	AC-25-AB-2N	01774
A-250-A-2-2	●		鍵なし 无锁		01392
A-250-A-3-1	●	2D	0200	AC-25-AB-3N	01775
A-250-A-3-2	●		鍵なし 无锁		01394

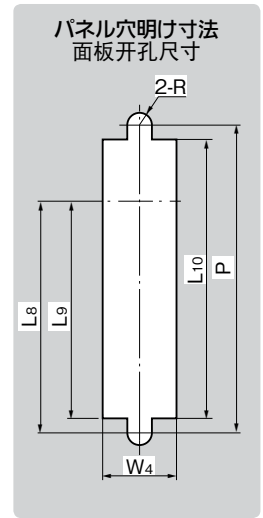
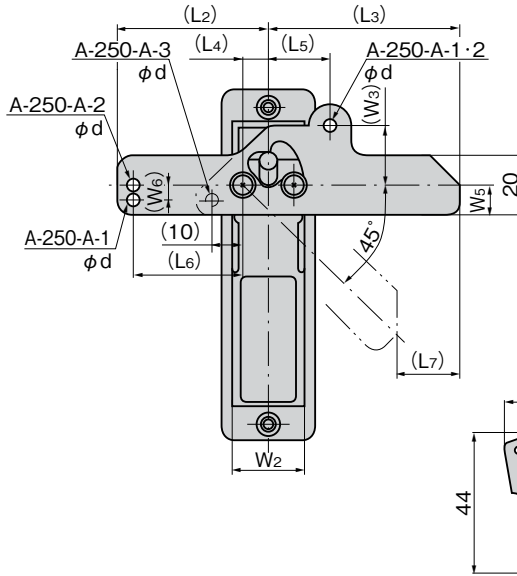
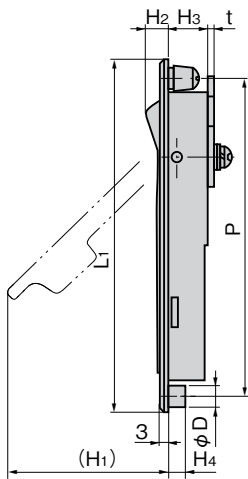
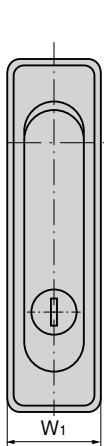

商品番号 商品编号	L1	(L2)	(L3)	(L4)	(L5)	(L6)	(L7)	L8	L9	L10	W1	W2	(W3)	W4	W5	(W6)	(H1)	H2	H3	H4	t	P	φD	φd	R	適用板厚 适用板厚	製品質量(g) 产品重量(g)	
A-250-A-1-1	142	49.5	65.5	9.5	18	34.5	25.5	93	87.5	117	32	26	22	27	15	5	70	10	17	7	3.2	128	8	2-φ4.2	4.5	1.0~2.5	360	
A-250-A-1-2																												
A-250-A-2-1	117	48.5	61.5	8.5	20	35	20.5	79	74.5	96	30	23	20	24	10		58	8	12.5	6	2.3	105	7	2-φ4.2	4	1.0~2.5	235	
A-250-A-2-2																												
A-250-A-3-1	84		61.5	8.5				20	48	43.5	63	28	23		24	9.5	4.5	35	8	12.5	6	2.3	72	7	φ4.1	4	1.0~2.5	155
A-250-A-3-2																												

●: RoHS指令对应产品 ▲: RoHS指令可对应产品。



A

クレモン

ローラー  
締り

特装密閉  
ハンドル

フリーザー  
密閉

平 面  
スイング

ギア式

FLUSH HANDLES 平 面  
ハンドル

ポップ  
ハンドル

リフト  
ハンドル

アジャスト  
ハンドル

ラッチ式

スナッチ

リンク

フック式

ロック  
ハンドル

L 型  
ハンドル

T 型  
ハンドル

丸型  
小型

押ボタン

取 手

つまみ

止め金  
ロッド棒

ジョイント  
リンク

ワイヤ