

# 带按钮平面手柄

押ボタン付平面ハンドル

配置有防止卡位的舌片



**A-160-A**  
锌合金制

PAT.PEND.

特点

- 止め金はカジリ防止タイプを標準装備
- 錠前は操作性に優れた防塵シャッター付新型リバーシブルキーTAK60を標準装備(A-160-A-TAK60)
- A-160・A-240などの平面ハンドルとパネル穴明け寸法に互換性があります。
- 左右兼用型、止め金を裏返すと左右の入替えができます。

- 標準配置防卡位型舌片。
- 標準配置新型TAK60锁芯，操作性好，带防尘挡片及双面钥匙(A-160-A-TAK60)。
- 与A-160、A-240等平面手柄在面板开孔尺寸上，有互换性。
- 左右兼用型，将舌片翻转，即可实现左右切换。

- 仕様**
- 材質：亜鉛合金(ZDC)
  - 表面仕上：サチライトクロムめっき(MZCr)
  - 鍵番号：下記表による。
  - 付属品：止め金・ビスセット・キー2本
- 用途**
- 配分電盤・制御盤
  - 標準在庫品
  - 高負荷用止め金AC-25-Uも装備可能です。
  - 摺動部には潤滑油をご使用ください。特に塗料の付着にはご注意ください。
  - **本製品の錠前はキー先端部での操作となります。**
  - 鍵を必要以上に回転させると錠前部・鍵先端部が破損する恐れがありますのでご注意ください。
  - 本製品の止め金取付け用ねじは、緩み防止のため「緩み防止剤」の塗布をお奨め致します。

- 規格**
- 材質：锌合金(ZDC)
  - 表面处理：鍍粉霧铬(MZCr)
  - 钥匙编号：参见下表
  - 附 件：舌片、螺钉一套、钥匙2把。

- 用途**
- 配分电盘、控制盘
- 交货期**
- 常规产品・・・敬请垂询
- 备注**
- 也可装配高负荷用舌片AC-25-U。
  - 请注意在活动部位涂抹润滑油。特别注意是否粘附着涂料。
  - **本产品的锁芯使用钥匙前端进行操作。**
  - 钥匙的回转角度为360度。如果超过需要的回转角度，锁具部位和钥匙前端都有可能损坏。
  - 为防止本产品的舌片安装用螺丝松动，建议涂抹螺丝防松胶。



A

通天销式

滚轮锁紧式

特种车用密闭手柄

冷库密闭

平面转动式

齿轮式

平面手柄

弹出式手柄

拉紧式手柄

可调式手柄

锁舌式

碰锁式

连杆式

挂钩式

锁式手柄

L型手柄

T型手柄

圆形小型

按钮

拉手

抓手

舌片锁杆

接头配件

钢丝绳

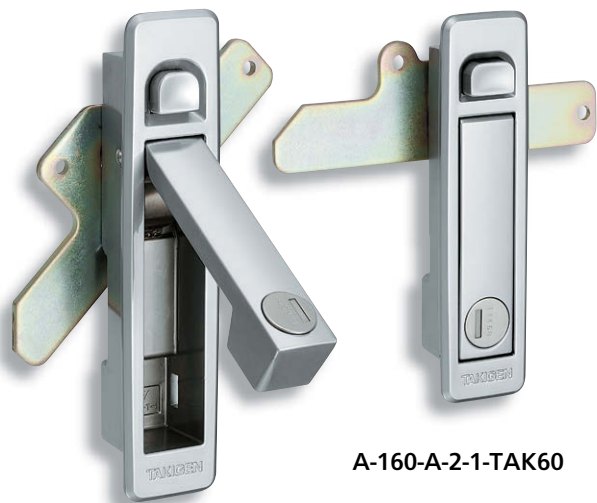

A-160-A-1-1-TAK60

A-160-A-2-1-TAK60



キーNo.TAK60 钥匙



キーNo.0200 钥匙

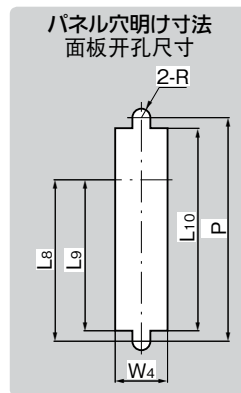
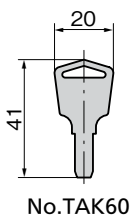
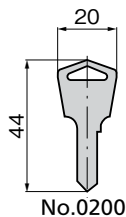
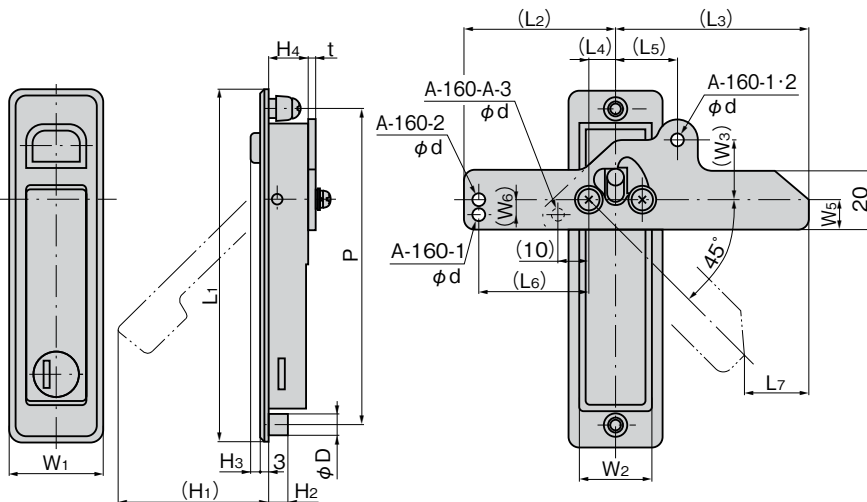

商品番号 商品编号	鍵番号 钥匙编号	付属止め金 附属舌片	コード 代 码
A-160-A-1-1-TAK60	TAK60	AC-25-AB-1N	03616
A-160-A-1-1	0200		01496
A-160-A-1-2	鍵なし 无锁		01682
A-160-A-2-1-TAK60	TAK60	AC-25-AB-2N	03617
A-160-A-2-1	0200		01497
A-160-A-2-2	鍵なし 无锁		01374
A-160-A-3-1	0200	AC-25-AB-3N	01498
A-160-A-3-2	鍵なし 无锁		01376

商品番号 商品编号	RoHS	CAD	L1	(L2)	(L3)	(L4)	(L5)	(L6)	(L7)	L8	L9	L10	W1	W2	(W3)	W4	W5	(H1)	H2	H3	H4	t	P	φD	φd	R	最大通用板厚 最大适用板厚	製品質量(g) 产品重量(g)		
A-160-A-1-1-TAK60	●	2D/3D																												
A-160-A-1-1	●	2D	142	49.5	65.5	9.5	18	34.5	25.5	93	87.5	117	32	26	22	27	15	5	60	7	2	17	3.2	128	8	2-φ4.2	4.5	3.2	375	
A-160-A-1-2	●																													
A-160-A-2-1-TAK60	●	2D/3D																												
A-160-A-2-1	●	2D	117	48.5	61.5	8.5	20	35	20.5	75	70.5	96	30	23	20	24	10		55	6	3	12.5	2.3	105	7	2-φ4.2	4	2	230	
A-160-A-2-2	●																													
A-160-A-3-1	●	2D/3D																												
A-160-A-3-1	●	2D/3D	84	23.5	61.5	8.5				20	42	37.5	63	28	23		24	9.5	4.5	31	6	3	12.5	2.3	72	7	φ4.1	4	2	150
A-160-A-3-2	●																													

●: RoHS指令对应产品 ▲: RoHS指令可对应产品。