

AP-493
樹脂制



ハンドル・取手
つまみ・周辺機器

带防尘盖塑胶转动手柄

プラスチック防塵キャップ付スイングハンドル

防塵キャップで錠前を保護
用防尘盖保护锁芯



キーNo.TAK60
钥匙

キーNo.0200
钥匙

AP-493-2-1

- 密着性の良い凸型パッキン
- 具备良好密着性の凸型密封垫
- 防尘パッキンが錠前を保護
- 防尘密封垫保护锁芯

特点

- 雨水や粉塵から錠前部を保護するため防塵キャップを標準装備。
- 軟質ゴム成形の凸型パッキンを採用。密着性が向上しました。
- 取付け板に仮止めボスを設け、作業性が向上しました。
- 錠前は操作性に優れた防塵シャッター付新型リバーシブルキーTAK60を標準装備
- パネル穴明け寸法はA-160・A-240シリーズと互換性があります。
- 左右兼用型(カムと止め金を裏返すと左右の入替えができます。)
- 標準配带防尘盖，保护锁具部位免受雨水和粉尘影响。
- 采用软质橡胶成型的凸型密封垫。提高了其密封性。
- 安装板上设置了临时固定用突座，提高了作业效率。
- 标准配置新型TAK60锁芯，操作性好，带防尘挡片及双面钥匙。
- 面板开孔尺寸可以与A-160、A-240等系列互换。
- 左右兼用型（将凸轮和舌片翻转，即可实现左右切换。）

仕様

- 材質：ポリアミド (PA6-GF30)
- 標準色：ブラック
- 表面仕上：シボ仕上
- 最大適用板厚：3.2mm
- 鍵番号：TAK60・0200
- 付属品：取付け板・止め金 (AC-25-E-4) ・ビスセット・キー2本

用途

- 配分電盤・制御盤・情報盤・通信機器用ラック

納期

- 標準品・・・納期お問合せください

備考

- 鍵違いも製作します。お問合せください。
- ゴムキャップを無理に引っ張ると破損の原因になります。
- 耐久性向上のため、定期的に摺動部へ樹脂専用潤滑剤の塗布をお願いします。
- 止め金取付け用のボルトには緩み防止のため、緩み防止剤の塗布をお奨めします。
- M4タッピングねじの標準締付トルクは0.75N・m
- 緩み防止剤等、溶剤を使用する際は十分に検証を行ってください。

規格

- 材質：聚酰胺 (PA6-GF30)
- 標準色：黒色
- 表面处理：磨砂加工
- 最大適用板厚：3.2mm
- 鍵匙番号：TAK60、0200
- 附 件：安装板、舌片 (AC-25-E-4)、螺丝一套、钥匙2把

用途

- 配分电盘、控制盘、信息盘、通信设备用机架

備 注

- 常规产品・・・敬请垂询
- 可制作单配钥匙锁的产品。敬请垂询。
- 请不要过分拉扯橡胶盖，以免损坏。
- 为提高耐久性，请定期在活动部位涂抹树脂专用的润滑剂。
- 为防止本产品的舌片安装用螺丝松动，建议涂抹螺栓松胶。
- M4自攻螺丝的标准紧固扭矩为0.75N・m。
- 使用防松胶等、溶剂时请进行充分的验证。

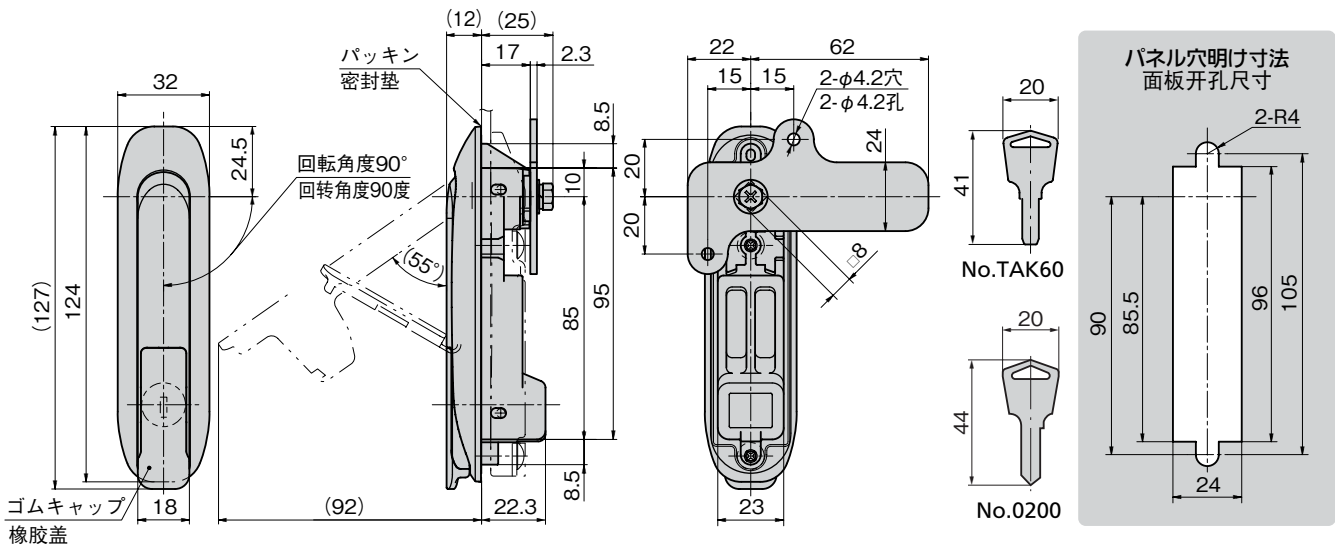

商品番号 商品编号	RoHS CAD	鍵番号 钥匙编号	付属止め金 附属舌片	製品質量(g) 产品重量(g)	コード 代 码
AP-493-2-1-TAK60	●	2D/3D TAK60	AC-25-E-4	198	04323
AP-493-2-1	●	2D/3D 0200			04286

●: RoHS指令对应产品 ▲: RoHS指令可对应产品。



A

クレモン

ローラー締り

特装密閉ハンドル

フリーザー密閉

FLUSH SWING HANDLES
平面
スイング

ギア式

平面
ハンドル

ポップ
ハンドル

リフト
ハンドル

アジャスト
ハンドル

ラッチ式

スナッチ

リンク

フック式

ロック
ハンドル

L 型
ハンドル

T 型
ハンドル

丸型
小型

押ボタン

取 手

つまみ

止め金
ロッド棒

ジョイント
リンク

ワイヤ