

平面手柄(带指示器)

平面ハンドル(インジケータ付)



A-491
铝合金制

特点

PAT.PEND.

红色是处于打开状态的危险标记

- 傷防止パーツ付の為、ハンドルケースや筐体に傷を付けない構造です。
- ワンタッチで仮止めがで取付け作業がスムーズです。
- A-481N-4・5、A-481-F-4・5、日東工業K.K.製 H-83・84・86とパネル穴明けに互換性があります。
- 左右兼用型(カムと止め金を裏返すと左右の入替えができます。)
- ハイセキュリティ錠前TAKシリーズに組換えます。(特注)
- 带有防划伤零件，因此在结构上可以防止划伤手柄外壳、箱体。
- 单触即可临时固定，安装作业很顺畅。
- A-481N-4、5，A-481-F-4、5，与日东工业K.K.制H-83、84、86的面板开孔有互换性。
- 左右兼用型(将凸轮和舌片翻转，即可实现左右切换。)
- 可改装高安全性能锁芯TAK系列。(定制品)



キーNo.TAK60
钥匙



キーNo.0200
钥匙



ハンドル裏側
傷防止パーツ
手柄内側
防划伤零件



- 仕様
- 材質: 亜鉛合金(ZDC)
 - 表面仕上: サチライトクロムめっき(MZCr)
 - 最大適用板厚: 2.3mm
- 用途
- キュービクル・配電盤・制御盤
- 納期
- 標準品・・・納期お問合せください

- 規格
- 材質: 亜鉛合金(ZDC)
 - 表面処理: 鍍粉霧铬(MZCr)
 - 最大適用板厚: 2.3mm
- 用途
- 配电箱、配分电盘、控制盘
- 交货期
- 常规产品・・・敬请垂询

通天销式

滚轮锁紧式

特种车用密闭手柄

冷库密闭

平面转动式

齿轮式

平面手柄

弹出式手柄

拉紧式手柄

可调式手柄

锁舌式

碰锁式

连杆式

挂钩式

锁式手柄

L型手柄

T型手柄

圆形小型

按钮

拉手

抓手

舌片锁杆

接头配件

钢丝绳

FLUSH SWING HANDLES

[A-491-4]

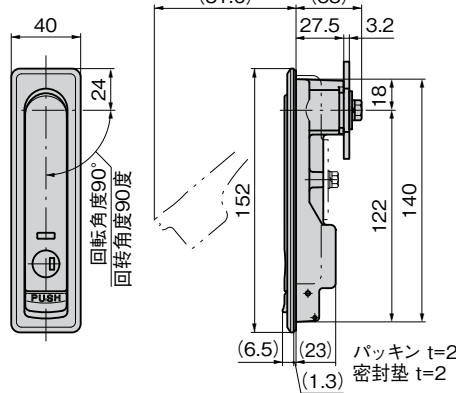

キーNo.TAK60
钥匙

キーNo.0200
钥匙

パネル穴明け寸法
面板开孔尺寸

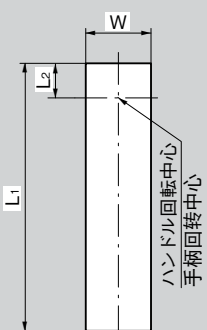

[A-491-5]

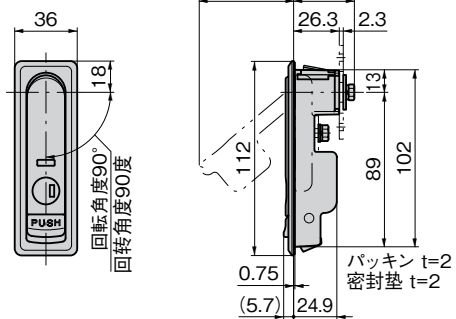

レバー復帰困難時の解除方法
拉杆复位困难时的解除方法

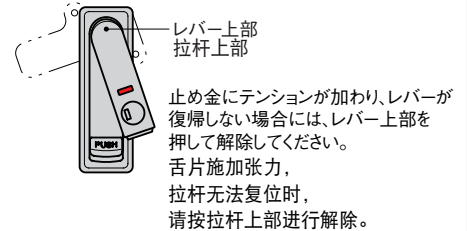

商品番号 商品编号	RoHS CAD	鍵番号 钥匙编号	L1	L2	W	付属止め金 附属舌片	製品質量(g) 产品重量(g)	コード 代码
A-491-4-TAK60		TAK60	141	18.5	30	AC-25-E-1	600	04543
A-491-4	2D	0200	141	18.5	30	AC-25-E-1	600	04425
A-491-5-TAK60	3D	TAK60	103	13.5	27	AC-25-E-4	380	04544
A-491-5	2D/3D	0200	103	13.5	27	AC-25-E-4	380	04427

●: RoHS指令对应产品 ▲: RoHS指令可对应产品。