

## A-464用封印板

A-464用封印プレート

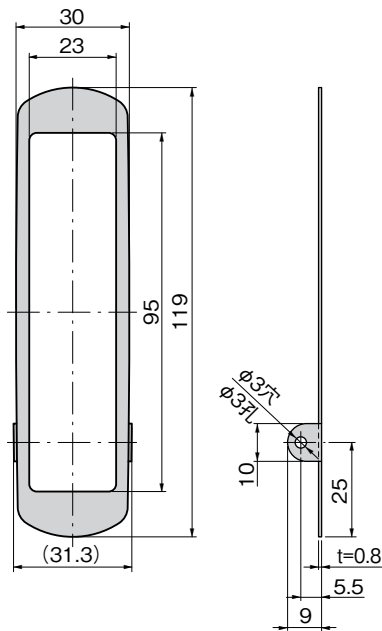

A-464-FP

[封印プレート  
封印板]

※本图为A-464-2-FP型。  
A-464-3-FPの尺寸，敬请垂询。

A-464-FP  
塑胶制

## 特点

- 封印金具と合せて使用することにより平面ハンドルの開閉状態を管理することが可能です。
- 与封印五金件配合使用，可以有效地管理平面手柄的开关状态。

- 仕様 ●材質：硬質ポリエチレン(PE)  
●標準色：白  
●付属品：シリコンパッキン t=0.5
- 納期 ●特注品・・・納期お問合せください
- 規格 ●材質：硬質聚乙烯(PE)  
●標準色：白色  
●附件：硅胶密封垫 t=0.5
- 交货期 ●定制品…敬请垂询

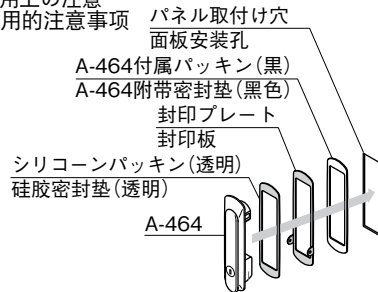
使用上の注意  
使用的注意事项

- 図の順番で取付けてください。
- 開封時は、ハサミ等をご使用ください。無理に引くと製品が破損する恐れがあります。
- 请按图示的顺序进行安装。
- 开封时，请使用剪刀。请不要过分用力拉扯，以免损坏产品。

商品番号 商品编号	RoHS	CAD	コード 代码
A-464-2-FP	●	2D	03446
A-464-3-FP	●	2D	03447