

密码锁式平面手柄

ダイヤルロック平面ハンドル



A-464-DL
铝合金制

特点

PAT.PEND.

- 符号(ダイヤル)の暗証番号を合わせるだけで解錠でき、子鍵を管理する必要はありません。
- ハイセキュリティ錠前TAKシリーズを内蔵しておりキーでも解錠できます。個別対応と総合管理者とのマスターシステムに有効です。
- 符号は0~9の4桁で、10,000通りの組合せが可能です。
- 暗証番号の変更はレバー操作一つで簡単にいきます。
- A-160-1・A-240-1・A-464-1等と取付けの互換性があります。
- 左右兼用型
- 只需核对密码, 即可开锁, 因此无需管理子钥匙。
- 内置高安全性的TAK系列锁, 也可以用钥匙开锁。可用总锁系统进行个别对应和综合管理。
- 由0~9的数字构成的4位数密码, 可以有10,000种的可能性。
- 更改密码, 只操作拉杆就可以简单完成。
- 与A-160-1、A-240-1、A-464-1等在安装上可以互换。
- 左右兼用型



A-464-DL

鍵違い
単配钥匙

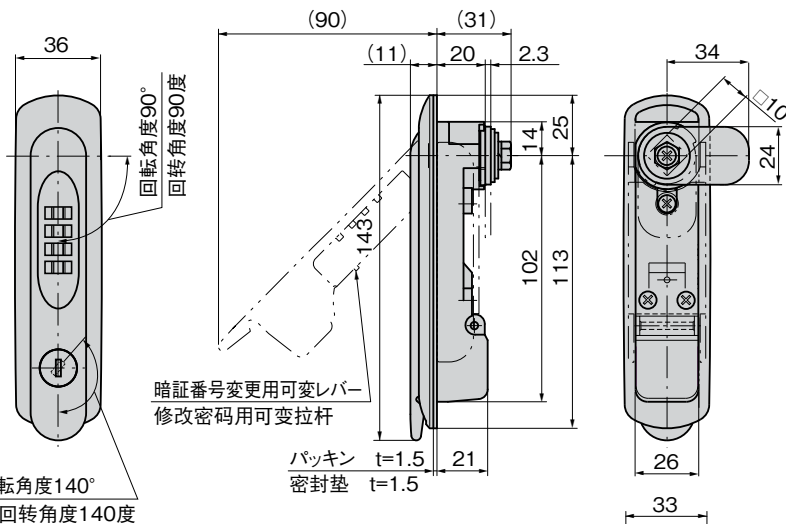

パネル穴明け寸法
面板开孔尺寸

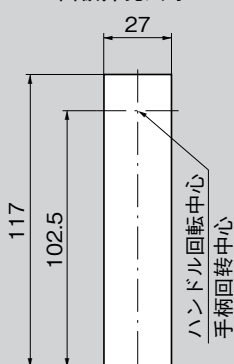

商品番号 商品编号	RoHS	CAD	製品質量(g) 产品重量(g)	付属止め金 附属舌片	コード 代码
A-464-DL	●	2D/3D	514	本品専用止め金 本产品专用舌片	03506

●: RoHS指令对应产品
▲: RoHS指令可对应产品。

- 仕様**
- 材 質: 亜鉛合金(ZDC)
 - 表面仕上: サチライトクロムめっき(MZCr)
 - 適用板厚: 1~1.6mm
 - 鍵 番 号: TAK7000シリーズ鍵違い
 - 付 属 品: キー2本・ビスセット・止め金・取付け板
- 用途**
- 情報盤・通信用ラック・配電盤・分電盤・制御盤
- 備考**
- 標準在庫品
 - 定期的に摺動部に潤滑剤の塗布をお願いします。
 - 設定以外の暗証番号でハンドルレバーを本体に戻さないでください。誤作動や故障の原因になります。
 - 可変レバーは設定された暗証番号以外では操作できません。
 - 同じ形状で電磁ロックタイプのLE-464、スタンダードタイプのA-464があります。
 - 高セキュリティ錠前TAK80型に組替えることができます。
 - マスターシステム、鍵番号0200・500・R0220への組替えも致します。お問合せください。
 - 暗証番号を忘れた場合、キーによる解錠は行えますが暗証番号は変更できません。番号忘れ防止の為、添付の番号記入シールをご利用ください。
 - 本製品の止め金取付け用ねじは、緩み防止のため「緩み防止剤」の塗布をお奨め致します。

- 規格**
- 材 質: 鋅合金 (ZDC)
 - 表面处理: 鍍粉霧鍍 (MZCr)
 - 適用板厚: 1~1.6mm
 - 钥匙编号: TAK7000系列单配钥匙
 - 附 件: 钥匙2把、螺丝一套、舌片、安装板
- 用途**
- 信息柜、通信用机架、配电盘、分电盘、控制盘
- 交货期**
- 常规产品... 敬请垂询
- 备注**
- 请定期在活动部位涂抹润滑剂。
 - 请不要在设定以外的密码时将手柄复位, 可能造成误动作或故障。
 - 在设定密码以外, 可変拉杆将无法操作。
 - 在同型产品中, 有电磁锁手柄LE-464, 普通型手柄A-464。
 - 可组配高安全性的TAK80型锁芯。
 - 可以组配总锁、及0200、500、R0220等锁芯。敬请垂询。
 - 当遗忘密码时, 虽然仍可以用钥匙开锁, 但是不能更改原密码。为了防止遗忘密码, 请利用附带的号码记录贴纸。
 - 为防止本产品的舌片安装用螺丝松动, 建议涂抹螺丝防松胶。

新規番号の設定手順 设置新密码的步骤

ご購入時は0000にセットしてあります。您购买本产品时, 初始密码被设置为0000。

- 暗証番号**
- 1 2 3 4
- 暗証番号となる4桁の数字を決めて、シールに記入します。
例: 1234
 - ハンドルの裏側や扉の内側に貼付けます。
- 決定好新的4位数密码, 记录到贴纸上。
例: 1234
- 然后将贴纸贴在手柄的背面或者门的内侧。
- 可変レバーを押上げます。
●推起可変拉杆。

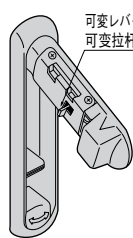

- 設定する暗証番号に並び替えます。
- 暗証番号がきちんと真上にそろっているか必ず確認してください。間違った番号でセットすると開かなくなる可能性がありますのでご注意ください。
- 然后依次拨成要设置的密码。
- 请务必确认密码是否已经很整齐地显示在手柄正上方。如果密码设定错误, 则有可能打不开锁, 敬请注意。

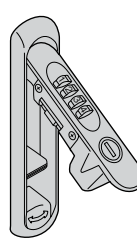

- 可変レバーを元の位置に戻して完了です。
- ハンドルを本体に戻して他の番号に回すとロックします。
- 使用時は必ず、右図の状態になっていることを確認してください。可変レバーが上がったままだとロックしません。
- 将可変拉杆复位, 密码设置完成。
- 最后, 将手柄恢复到原位, 将数字调整到其他号码, 即上锁。
- 使用时, 请确认是否为右图所示的状态。如果可変拉杆呈抬起状态, 手柄将无法被锁闭。

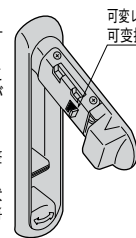

通天销式

滚轮锁紧式

特种车用密闭手柄

冷库密闭

平面转动式

齿轮式

平面手柄

弹出式手柄

拉紧式手柄

可调式手柄

锁舌式

碰锁式

连杆式

挂钩式

锁式手柄

L型手柄

T型手柄

圆形小型

按钮

拉手

抓手

舌片锁杆

接头配件

钢丝绳