

锁紧式平面手柄

締付平面ハンドル



A-464-F
锌合金制

特点

适用各种需要紧闭稳固的机柜

PAT.PEND.

- 錠前は操作性に優れた防塵シャッター付新型リバーシブルキーTAK60を標準装備
- パネル穴明け寸法はA-160・A-240等のシリーズと互換性があります。(A-464-F-1)
- 締込機構付。ハンドルの上げ下げに連動して止め金が前後にストローク(3mm)します。
- 右用



A-464-F-1

A-464-F-2-1

A-464-F-3-1



キーNo.TAK60
钥匙

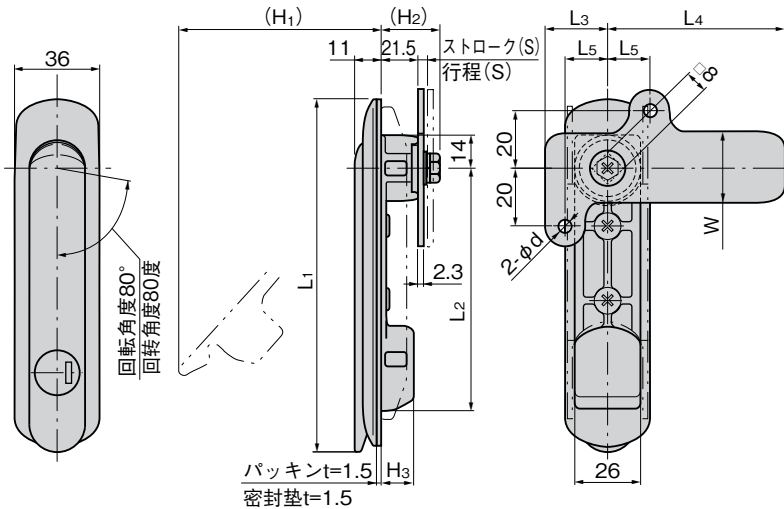

パネル穴明け寸法
面板开孔尺寸

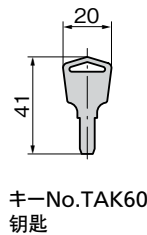
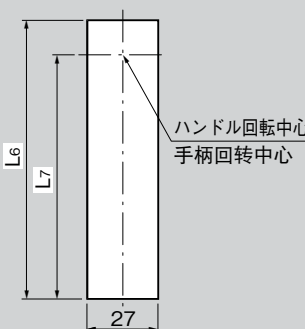

- 標準配置新型TAK60锁芯，操作性好，带防尘挡片及双面钥匙。
- 面板开孔尺寸可以与A-160、A-240等系列互换。(A-464-F-1)
- 带锁紧机构。手柄与舌片联动，前后拉紧行程为3mm。
- 右用

- 仕様
- 材 質：亜鉛合金(ZDC)
 - 表面仕上：サチライトクロムめっき(MZCr)
 - 鍵 番 号：TAK60
 - 付 属 品：止め金・取付け板・ビスセット・キー2本
- 用途
- サーバーラック・配分電盤・制御盤
- 納期
- 標準在庫品(鍵違いは受注生産になります。)
- 備考
- 鍵なしもあります。**
 - マスターシステム、指定同番、鍵違い、キーNo.0200も製作します。お問合せください。
 - シルバーメタリック等の焼付塗装仕様もございます。
 - 左用をご希望の場合はご指定ください。
 - 取付けねじを変更することにより、板厚を広げることができます。

- A-464-F-1・F-2: 5mm(M5×16 SW, PW)
A-464-F-3: 4mm(M5×14 SW, PW)
- 本製品の止め金取付け用ねじは、緩み防止のため「緩み防止剤」の塗布をお奨め致します。

- 規格
- 材 質：锌合金 (ZDC)
 - 表面处理：鍍粉雾铬 (MZCr)
 - 钥匙编号：TAK60
 - 附 件：舌片、安装板、螺丝一套、钥匙2把
- 用途
- 服务器柜、配分电盘、控制盘
- 交货备注
- 也可提供无锁型产品。**

- 可以制作总锁键、指定通配匙锁、单配钥匙锁以及No.0200钥匙等产品。敬请垂询。
- 也可提供金属银色烤漆加工式样的产品。
- 如需左用型，请在订货时指定。
- 更换使用螺丝，能够扩大适用板厚范围。
- A-464-F-1、F-2: 5mm(M5×16 SW, PW)
A-464-F-3: 4mm(M5×14 SW, PW)
- 为防止本产品的舌片安装用螺丝松动，建议涂抹螺丝防松胶。

商品番号 商品编号	RoHS CAD	L1	L2	L3	L4	L5	L6	L7	W	(H1)	(H2)	(H3)	φd	(S)	製品質量(g) 产品重量(g)	適用板厚(mm) 适用板厚(mm)	付属止め金 附属舌片	コード 代 码
A-464-F-1-1-R-TAK60	● 2D	143	102	28	72	20	117	102	25	94	30	21	4.5	3	480	0~2.3	AC-25-E-2F	04074
A-464-F-2-1-R-TAK60	● 2D/3D	122	81	22	62	15	96	81	24	79	30	18.5	4.2	2.3	425		AC-25-E-4F	04075
A-464-F-3-1-R-TAK60	● 2D/3D	89	48	22	62	15	63	48	24	50	30	18.5	4.2	2.3	380		AC-25-E-4F	04076

●: RoHS指令对应产品 ▲: RoHS指令可对应产品。



A

クレモン

ローラー
締り

特装密閉
ハンドル

フリーザー
密閉

FLUSH SWING HANDLES
平面
スイング

ギア式

平面
ハンドル

ポップ
ハンドル

リフト
ハンドル

アジャスト
ハンドル

ラッチ式

スナッチ

リンク

フック式

ロック
ハンドル

L 型
ハンドル

T 型
ハンドル

丸型
小型

押ボタン

取 手

つまみ

止め金
ロッド棒

ジョイント
リンク

ワイヤ