

防水平面手柄

防水フラットハンドル



A-488
铝制

特点

PAT.PEND.

- 錠前は操作性に優れた防塵シャッター付新型リバーシブルキーTAK60を標準装備(A-488-TAK60)
- パネル面からの出っ張りが少ない防水タイプ(Oリング・シートパッキン使用)
- 解錠時はプッシュボタンによりハンドル操作可能
- リフトハンドル部にプッシュボタンを設けて、握りの有効長を大きくし、操作性を良くしました。
- 左右兼用型(カムと止め金を裏返すと左右の入替えができます。)

- 標準配置新型TAK60锁芯, 操作性好, 带防尘挡片及双面钥匙(A-488-TAK60)。
- 外表面突起少的防水手柄(使用O形圈、密封垫)。
- 开锁时, 可以通过按钮来操作手柄。
- 在手柄提升部设置按钮, 增加了手柄的有效长度, 便于操作。
- 左右兼用型(将凸轮和舌片翻转, 即可实现左右切换。)

- 仕様**
- 材質: アルミニウム合金(ADC)
 - 表面仕上: 焼付塗装(ブラック)
 - 付属品: キー2本・ビスセット・止め金・取付け板
 - 適用板厚: 1.6~2.3mm
- 用途**
- キュービクル・制御盤
 - 標準在庫品
- 備考**
- マスターシステム、指定同番、鍵違いも製作します。お問合せください。
 - 本製品の止め金取付け用ねじは、緩み防止のため「緩み防止剤」の塗布をお奨め致します。

- 規格**
- 材質: 铝合金(ADC)
 - 表面处理: 烤漆(黑色)
 - 附件: 钥匙2把、螺丝一套、舌片、安装板
 - 适用板厚: 1.6~2.3mm
- 用途**
- 配电箱、控制盘
 - 常规产品...敬請垂詢
- 交貨期**
- 也制作总锁、指定通配匙锁、单配钥匙锁的产品。敬請垂詢。
- 备注**
- 为防止本产品的舌片安装用螺丝松动, 建议涂抹螺丝防松胶。



A-488-S-1

A-488-4

A-488-5

キーNo.TAK60
钥匙

キーNo.R0220
钥匙

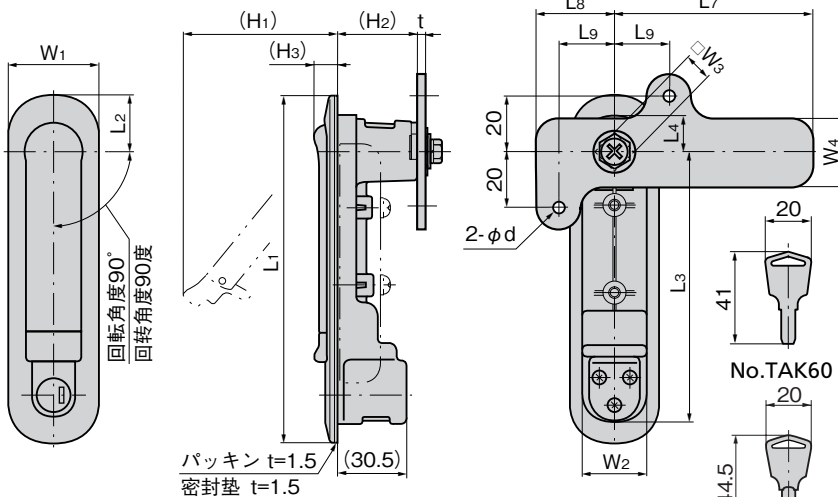

パッキン t=1.5
密封垫 t=1.5

No.TAK60

No.R0220

パネル穴明け寸法 面板开孔尺寸

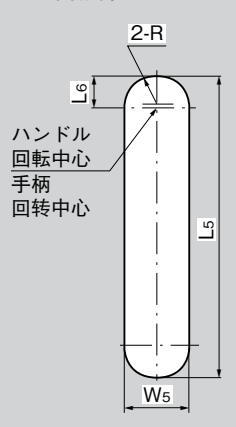

ハンドル
回転中心
手柄
回転中心

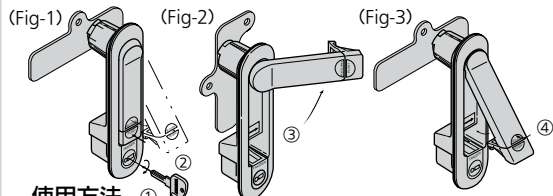

使用方法

- ①解錠
キーを挿入し、180°回転(右方向)する。キーを抜取る(解錠状態)。
- ②ハンドルリフト
プッシュボタン(プッシュシール部)を押し、ハンドルをリフトさせる。
- ③ハンドル回転(開扉)
ハンドルを右あるいは左に90°回転し、開扉する(ハンドル回転方向は、ストッパーカムの組付け方向により変更可能です。付属のシール図は、回転方向の表示にご使用ください)。取付け方法参照
- ④ハンドルセット(閉扉)
ハンドルを元の位置に戻しリターンシール部を押してセットする。
- ⑤施錠
キーを挿入し、180°回転(左方向)する。キーを抜取る(施錠状態)。

取付け方法 安装方法

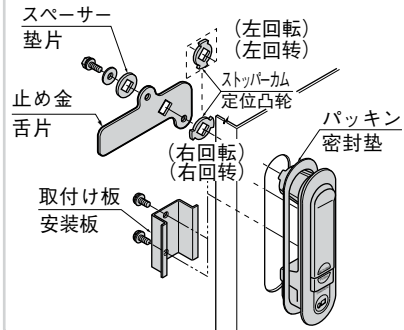

使用方法

- ①开锁
插入钥匙后, 转动180度(右方向)。然后拔出钥匙(开锁状态)
- ②拉起手柄
按下按钮(按钮贴纸部位), 拉起手柄。
- ③转动手柄(开门)
将手柄向右或者向左转动90度, 将门打开(手柄的转动方向可以根据定位凸轮的安装方向来变换。请根据附属的贴纸所指示的转动方向使用)。请参照安装方法。
- ④手柄复位(关门)
将手柄恢复到初始位置, 按压复位贴纸部位将其固定。
- ⑤上锁
插入钥匙后, 转动180度(左方向)。然后拔出钥匙(上锁状态)

商品番号 商品编号	RoHS	CAD	鍵番号 钥匙编号	L1	L2	L3	L4	L5	L6	L7	L8	L9	W1	W2	W3	W4	W5	(H1)	(H2)	(H3)	d	t	R	製品質量(g) 产品重量(g)	付属止め金 附属舌片	コード 代码
A-488-S-1-TAK60	●	2D/3D	TAK60	207	38	155	25	181	25.5				48	35			36	81	36.5	12.5		3.2	18	612	AC-25-E-1	04057
A-488-S-1	●	2D	R0220							72	28	20			10	25					4.5				AC-25-E-1	01252
A-488-4-TAK60	●	2D/3D	TAK60	160	26	124	16	141	16.5				40	29			30	70	35.5	11.5			15	480	AC-25-E-2	04058
A-488-4	●	2D	R0220																					AC-25-E-2	01217	
A-488-5-TAK60	●	2D	TAK60	122	23	89	13	103	13.5	62	22	15	32	26	8	24	27	46	34	11	4.2		13.5	342	AC-25-E-4	04059
A-488-5	●	2D/3D	R0220																					AC-25-E-4	01218	

●: RoHS指令対応产品 ▲: RoHS指令可对应产品。

通天销式

滚
轮
锁紧式

特种车用
密闭手柄

冷库
密闭

平面
转动式

齿轮式

平面
手柄

弹出式
手柄

拉紧式
手柄

可调式
手柄

锁舌式

碰锁式

连杆式

挂钩式

锁式
手柄

L型
手柄

T型
手柄

圆形
小型

按钮

拉手

抓手

舌片
锁杆

接头
配件

钢丝绳

TAKIGEN
综合 24

272