

# 带锁杆控制器防水平面手柄

ロッドコントローラー付防水フラットハンドル

能方便地确定中心位置



## 特点

- ロッド棒はストレートに取付きます。
- 曲げ加工不要でセンターが決まります。
- 錠前は操作性に優れた防塵シャッター付新型リバーシブルキーTAK60を標準装備(AC-100-E-TAK60)
- ハンドルは取扱いやすいシングルフラットタイプ
- 止め金と合せて三点締めができます。
- 防錆アップのサチライトクロムめっき(25 $\mu$ m)
- 防水タイプ(リング・シートパッキン使用)
- 左右兼用型(コントロールセンターを裏返すと左右の入替えができます)

- 仕様**
- 製品質量: 760g
  - 材質: 亜鉛合金(ZDC)
  - 表面仕上  
ハンドル/サチライトクロムめっき(MZCr)  
コントロールセンター/クロムめっき(MZCr)
  - 鍵番号: TAK60・0200
  - 最大適用板厚: 3.2mm
  - 付属品: 止め金用ジョイント・止め金用ねじ・キー2本・ビスセット・取付け板

- 用途**
- キュービクル・配分電盤・制御盤
  - 標準在庫品
  - 三点締めの場合は止め金用ジョイントをご使用ください。
  - 扉の締込みにはロッド棒用ローラーユニット AC-25-RA・RB・RC(654ページ)と組合せてご使用ください。
  - ロッド棒は $\phi 8 \cdot \phi 10$ 兼用型
  - L型ハンドルタイプAC-100-Aは506ページ、抜き型ハンドルタイプAC-100-NBは462ページ、AC-100-Cは461ページをご参照ください。
  - 本製品の止め金取付け用ねじは、緩み防止のため「緩み防止剤」の塗布をお奨め致します。

- 規格**
- 产品重量: 760g
  - 材質: 锌合金(ZDC)
  - 表面处理  
手柄/镀粉雾铬(MZCr)  
控制中心/镀铬(MZCr)
  - 钥匙编号: TAK60、0200
  - 最大适用板厚: 3.2mm
  - 附件: 舌片用接头、舌片用螺丝、钥匙2把、螺丝一套、安装板

- 用途**
- 配电箱、配分电盘、控制盘
  - 常规产品...敬请垂询
  - 三点锁紧の場合请使用舌片用接头。
  - 锁闭门之际、请与锁杆用滚轮套件AC-25-RA、RB、RC(654页)一并组合使用。
  - 锁杆为 $\phi 8$ 、 $\phi 10$ 兼用型。
  - L型手柄AC-100-A请参考506页、插拔式手柄AC-100-NB请参考462页、AC-100-C请参考461页。
  - 为防止本产品的舌片安装用螺丝松动、建议涂抹螺丝防松胶。

PAT.PEND.

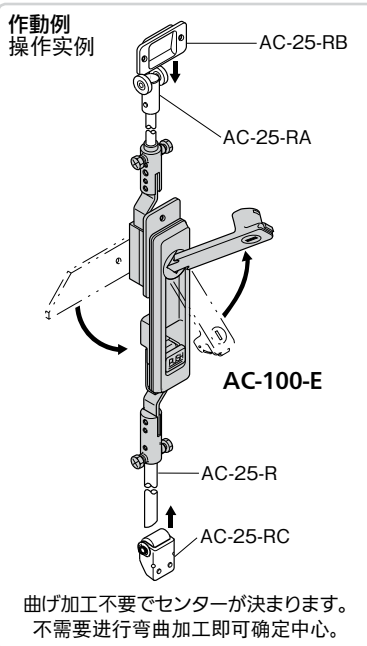

キーNo.TAK60  
钥匙

キーNo.0200  
钥匙

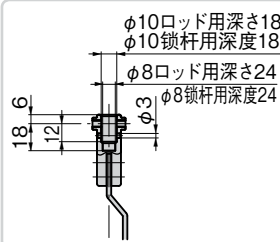
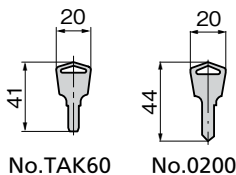

パネル穴明け寸法  
面板开孔尺寸

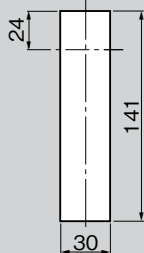

AC-100-E

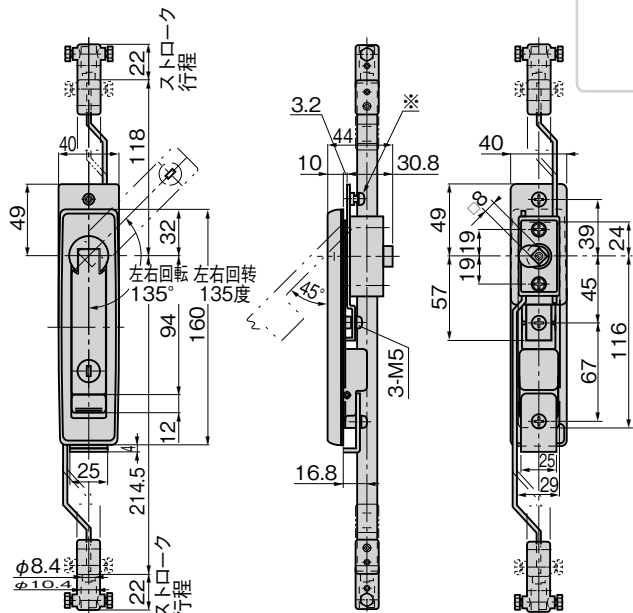

※本ねじはハンドルと筐体間にすき間が生じた時の調整ねじです。  
※当手柄と箱体之间产生间隙时, 使用本调整螺丝进行调节。

商品番号 商品编号	RoHS CAD	鍵番号 钥匙编号	コード 代码
AC-100-E-TAK60	● 2D/3D	TAK60	04023
AC-100-E	● 2D/3D	0200	01484

●: RoHS指令对应产品 ▲: RoHS指令可对应产品。

通天销式

滚  
轮  
锁紧式

特种车用  
密闭手柄

冷  
库  
密  
闭

平  
面  
转  
动  
式

齿  
轮  
式

平  
面  
手  
柄

弹  
出  
式  
手  
柄

拉  
紧  
式  
手  
柄

可  
调  
式  
手  
柄

锁  
舌  
式

碰  
锁  
式

连  
杆  
式

挂  
钩  
式

锁  
式  
手  
柄

L  
型  
手  
柄

T  
型  
手  
柄

圆  
形  
小  
型

按  
钮

拉  
手

抓  
手

舌  
片  
锁  
杆

接  
头  
配  
件

钢  
丝  
绳