

外側密闭手柄

アウトサイドガスケットハンドル



A-462
鍍合金制

特点

- パッキンの外側にハンドルを取付けるので、防水を必要とする際にハンドル取付け部にコーキング等を施す必要がありません。
- シーリングエリア外にハンドルを取付ける為、庫内のスペースを有効に利用できます。
- スリムなボディで大きなストローク (32mm) が得られます。
- 筐体の大きさが変わっても、ロッドの長さを変える必要がありません。
- ロッド受けと推奨ヒンジB-71-3とは、取付けに互換性があります。またハンドルのパネル穴明けも上下対称となっている為、筐体の設計が容易に行えます。(扉の勝手を選びません)
- 錠前は操作性に優れた防塵シャッター付新型リバーシブルキー-TAK60を標準装備 (A-462-1-1-TAK60)
- 右用・左用・鍵付・鍵なしがあります。

仕様・材質

- 本体・ローラー受け/亜鉛合金 (ZDC)
- ローラーユニット/冷間圧延鋼板・ポリアセタール (POM)
- スリーブ・受け/冷間圧延鋼板 (SPCC)
- 表面仕上
本体/サチライトクロムめっき (MZCr)
スリーブ・受け/亜鉛めっきクロメート処理 (MFZn-C)
ローラー受け/亜鉛めっきクロメート処理 (MFZn-C)
- 鍵番号: TAK60・0200
- 付属品: キー2本・スリーブ2個・ローラー受け2個・受け・ローラーユニット2個・CS型止め輪2個・スペーサー・ハンドル回転指示シール1枚
- 適用板厚: 1.6~2.3mm (1.6mmの扉に取付ける場合のみ付属のスペーサーをご使用ください。)

用途 備考

- 通信用ラック
- 標準品・・・納期お問合せください
- マスターシステム、指定同番、鍵違い、鍵なしも製作します。お問合せください。
- その他のロッド長さを希望の場合は、お問合せください。
- 観音扉仕様も製作致します。お問合せください。
- 本製品の止め金取付け用ねじは、緩み防止のため「緩み防止剤」の塗布をお奨め致します。

規格・材質

- 本体、滚轮扣 / 鍍合金 (ZDC)
- 滚轮组件 / 冷軋鋼板、聚甲醜 (POM)
- 套筒、锁扣 / 冷軋鋼板 (SPCC)
- 表面处理
本体 / 鍍粉霧鍍 (MZCr)
套筒、锁扣 / 鍍彩鋅 (MFZn-C)
滚轮扣 / 鍍彩鋅 (MFZn-C)
- 钥匙编号: TAK60、0200
- 附件: 钥匙2把、套筒2个、滚轮扣2个、锁扣、滚轮组件2个、CS型固定环2个、调节垫圈、手柄回转指示贴纸1张。
- 适用板厚: 1.6~2.3mm (只有安装至1.6mm的门上时, 请使用附属的调节垫片)

用途 交货期 备注

- 通信用机架
- 常规产品・・・敬請垂詢
- 另外还可以制作总统锁、指定通配匙鎖、单配钥匙鎖以及无锁型等产品。敬請垂詢。
- 如果希望制作其它长度的锁杆时, 敬請垂詢。
- 也可以制作适用左右对开门的产品。敬請垂詢。
- 为防止本产品的舌片安装用螺丝松动, 建议涂抹螺丝防松胶。

PAT.PEND.

〔ハンドル本体〕
〔手柄主体〕

A-462-1-1R 13.6
(右開き用)
(右開用)



キーNo.TAK60
钥匙

キーNo.0200
钥匙

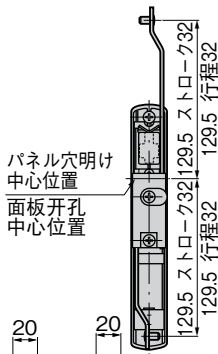
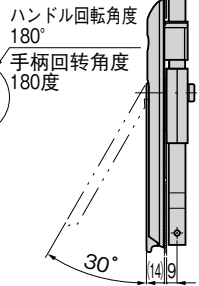
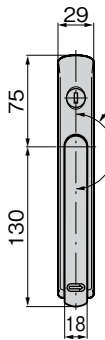

No.TAK60 No.0200

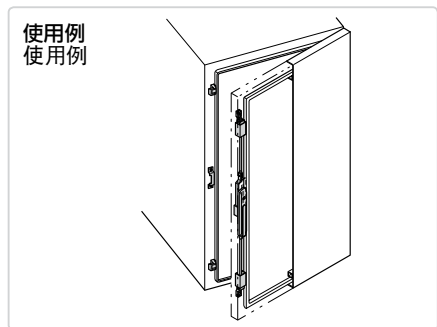
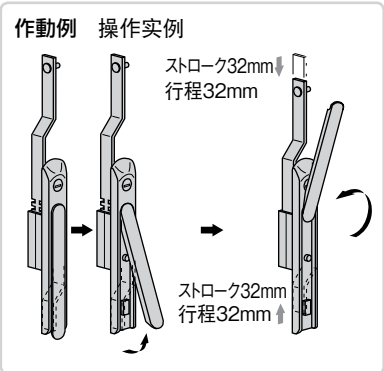
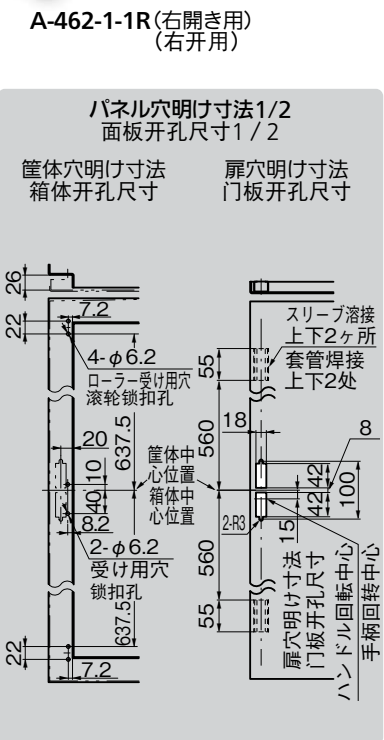
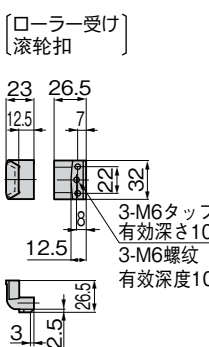
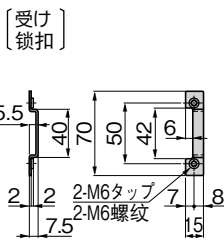
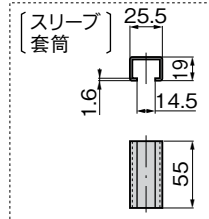
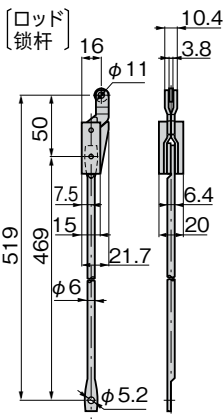

商品番号 商品编号	RoHS CAD	備考 备注	鍵番号 钥匙编号	製品質量 (g) 产品重量 (g)	コード 代码
A-462-1-1L-TAK60	● 2D	左開き用 左開用	TAK60	640	04091
A-462-1-1L	● 2D		0200	640	03294
A-462-1-2-L	● 2D		鍵なし 无锁		03320
A-462-1-1R-TAK60	● 2D/3D	右開き用 右開用	TAK60	640	04092
A-462-1-1R	● 2D		0200	640	03205
A-462-1-2-R	● 2D		鍵なし 无锁		03319

●: RoHS指令対応产品 ▲: RoHS指令可対応产品。

通天销式

滚轮
锁紧式

特种车用
密闭手柄

冷库
密闭

平面
转动式

齿轮式

平面
手柄

弹出式
手柄

拉紧式
手柄

可调式
手柄

锁舌式

碰锁式

连杆式

挂钩式

锁式
手柄

L型
手柄

T型
手柄

圆形
小型

按钮

拉手

抓手

舌片
锁杆

接头
配件

钢丝绳

钢丝绳

钢丝绳

钢丝绳

钢丝绳

钢丝绳

钢丝绳

钢丝绳

钢丝绳