

集装箱用手柄

コンテナハンドル



FA-1811N 不锈钢制
FA-811 铁制

特点

- 従来品FA-810の小型タイプです。ハンドル・受座等は铸铁からステンレス材へ変更しました。(FA-1811)
- ステンレス製で耐食性に優れています。(FA-1811)
- 左右兼用型
- 是原FA-810の小型产品。手柄和座扣等的材质由铸铁变更为不锈钢。(FA-1811)
- 采用不锈钢材质，耐腐蚀性能优异。(FA-1811)
- 左右兼用型

[FA-1811N]

- 仕様 ●材 質：ステンレス鋼板(SUS304)
●表面仕上：鏡面バフ研磨

[FA-811]

- 仕様 ●材 質：冷間圧延鋼板(SPCC)
●表面仕上：亜鉛めっきクロメート処理(MFZn-C)
●軽小型トラック・小型コンテナ

用途

- 標準在庫品
●ハンドルとパイプは組立していません。パイプは別売です。
●FA-1811はFA-1811Nに品番変更になりました。ハンドル寸法も一部変更になりました。詳細はお問合せください。

[FA-1811N]

- 規格 ●材 質：不锈钢板 (SUS304)
●表面处理：鏡面抛光

[FA-811]

- 規格 ●材 質：冷轧钢板 (SPCC)
●表面处理：镀锌 (MFZn-C)

用途

- 小型货车、小型集装箱
●常规产品・・・敬请垂询
●没有组配手柄和连接管。连接管需另购。
●FA-1811的商品编号已变更为FA-1811N。手柄的部分尺寸也做了调整。详细事项敬请垂询。

PAT.PEND.



ハンドル断面寸法
手柄截面尺寸

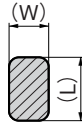

商品番号 商品编号	RoHS	CAD	(L)	(W)	製品質量(g) 产品重量(g)	コード 代 码
FA-1811N	●	2D/3D	16	8.5	890	60766
FA-811	●	2D/3D	18	4.5	885	60220

●: RoHS指令対応产品 ▲: RoHS指令可对应产品。

[FA-1811N]

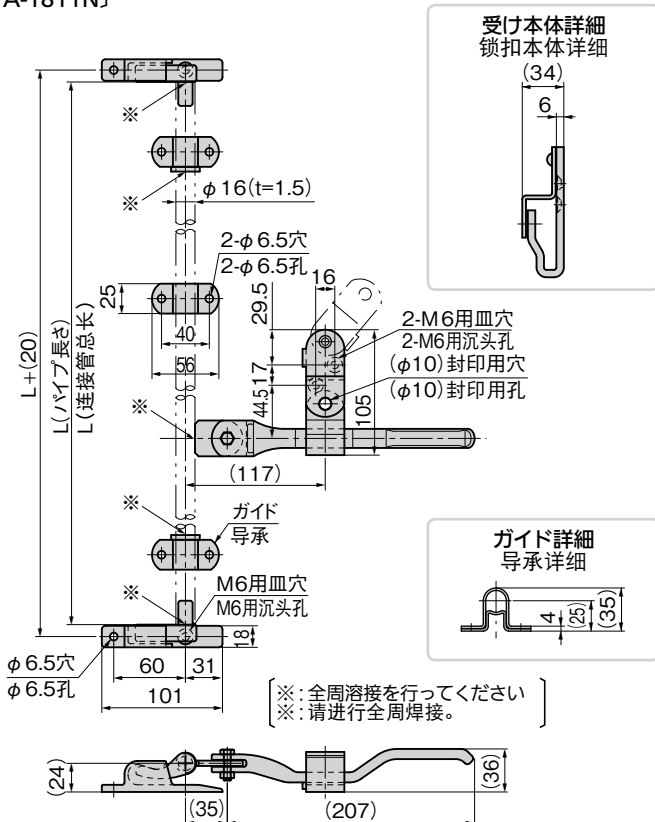

[FA-811]

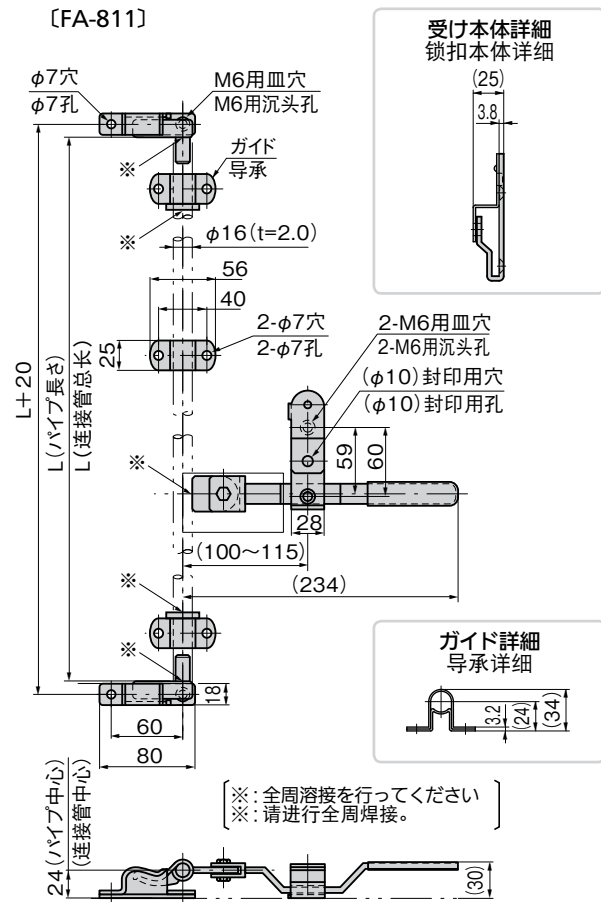

ハンドル・取手
つまみ・周辺機器

クレモン

ローラー
締め

特装密閉
ハンドル

フリーザー
密閉

平面
スイング

ギア式

平面
ハンドル

ポップ
ハンドル

リフト
ハンドル

アジャスト
ハンドル

ラッチ式

スナッチ

リンク

フック式

ロック
ハンドル

L 型
ハンドル

T 型
ハンドル

丸型
小型

押ボタン

取 手

つまみ

止め金
ロッド棒

ジョイント
リンク

ワイヤ