

密闭用嵌入式手柄

密闭用埋込みハンドル

特点

PAT.PEND.

- パイプは扉内部に埋込まれる為、バンボディーのイメージを一新します。
 - パイプ径が3種類(φ27.2・φ21.7・φ16.0)から選べます。
 - トリガー方式を採用、容易なハンドル操作とセキュリティを高めました。
 - 庫内作業中に閉じこめられ施錠されても、安全押棒(FC-705・706)等により脱出できます。
 - ドライバン用扉(t=13~14)はパイプを内側に配置できます。この場合、裏カバー(FA-815-2-UC)やパイプガイド(FA-815-G)を使うことにより、扉内側がスッキリします。
 - 錠前は防塵シャッター付リバーシブルキーです。
 - インジケータで確認できるため施錠忘れがなくなります。
 - 左右兼用型
-
- 由于连接管嵌入门内部，因此车厢的外观整洁。
 - 连接管的直径可从(φ27.2、φ21.7、φ16.0)三种中选择。
 - 采用闸板方式，提高了手柄的操作性与安全性。
 - 即使在库内作业过程中被关在内部并上了锁，也可以利用安全推杆(FC-705、706)等逃脱。
 - 对于载货车用门(t=13~14)，可将连接管配置在内侧。由于使用内盖(FA-815-2-UC)和连接管导轨(FA-815-G)，门内侧很整洁。
 - 锁芯附带防尘挡片及双面钥匙。
 - 通过指示器确认，避免忘记上锁。
 - 左右兼用型

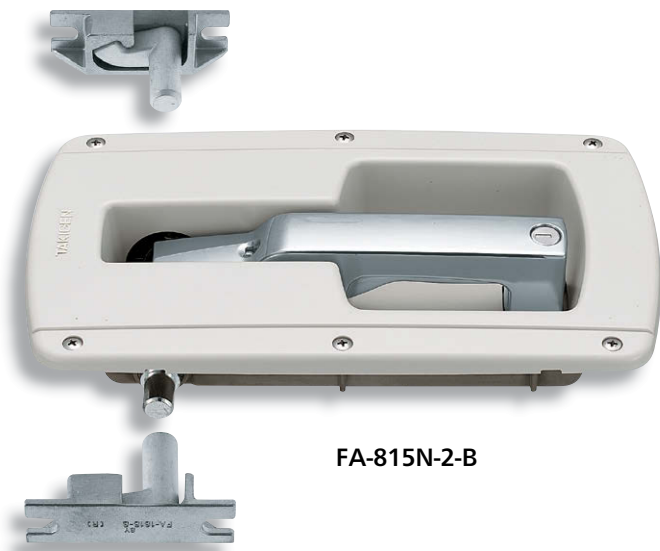

FA-815N-2-B

キーNo.T0230
钥匙

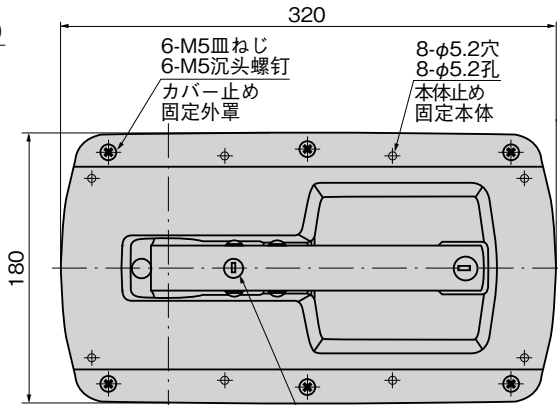
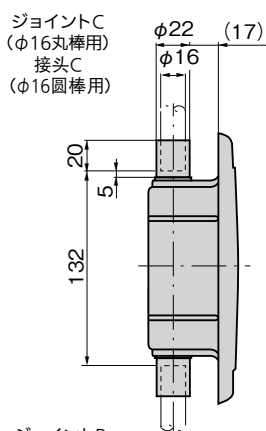

インジケーター (Lock: 生地色 Open: 赤色)
指示器 (Lock: 本色 Open: 红色)

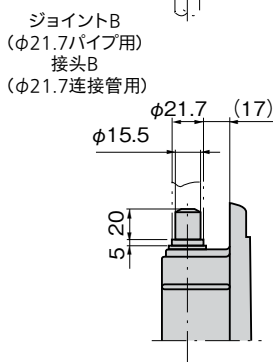

安全押棒(FC-705・706)
安全推杆(FC-705、706)
(オプション) (选购件)

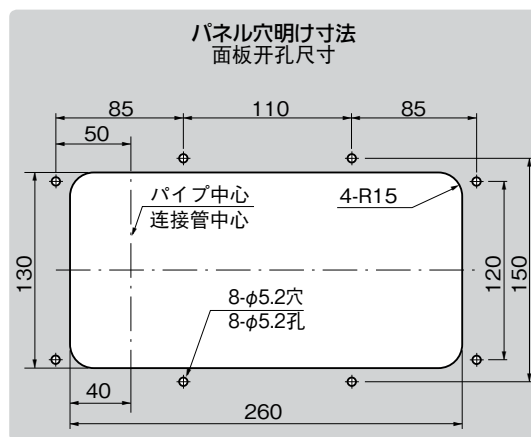
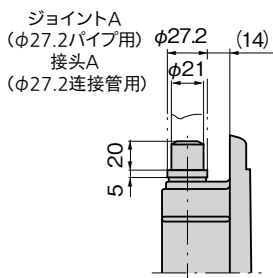

商品番号 商品编号	標準品	本体のみ	ジョイント 接头	付属フック・キーバー 附属挂钩・定位件	適用パイプ 适用连接管	製品質量(g) 产品重量(g)	標準品	常规产品	本体のみ	只有本体
	RoHS	CAD					RoHS	CAD	コード 代码	コード 代码
FA-815N-2-A	●	2D ●	A	FA-1815-S-1	φ27.2 t=2.8~3.0	2,840			60784	907651
FA-815N-2-B	●	2D ●	B	FA-1815-S-2	φ21.7 t=2.8~3.0	2,680			60785	907652
FA-815N-2-C	●	2D ●	C	FA-1815-S-3	φ16丸棒 φ16圓棒	2,680			60786	907653

●: RoHS指令対応产品 ▲: RoHS指令可対応产品。

通天销式

滚
轮
锁紧式

特种车用
密闭手柄

冷
库
密
闭

平
面
转
动
式

齿
轮
式

平
面
手
柄

弹
出
式
手
柄

拉
紧
式
手
柄

可
调
式
手
柄

锁
舌
式

碰
锁
式

连
杆
式

挂
钩
式

锁
式
手
柄

L
型
手
柄

T
型
手
柄

圆
形
小
型

按
钮

拉
手

抓
手

舌
片
锁
杆

接
头
配
件

钢
丝
绳



FA-815N-2

鋅合金製

ハンドル・取手
つまみ・周辺機器



A

クレモン

ローラー
締め

特装密閉
ハンドル

フリーザー
密閉

平面
スイング

ギア式

平面
ハンドル

ポップ
ハンドル

リフト
ハンドル

アジャスト
ハンドル

ラッチ式

スナッチ

リンク

フック式

ロック
ハンドル

L 型
ハンドル

T 型
ハンドル

丸型
小型

押ボタン

取手

つまみ

止め金
ロッド棒

ジョイント
リンク

ワイヤ

- 仕様**
- 材質：ハンドル/亜鉛合金(ZDC)
ボディー/アルミニウム合金(ADC)
カバー/AAS樹脂
 - 裏カバー(オプション)/AAS樹脂
 - 表面仕上：ハンドル/クロムめっき(MZCr)
ボディー/ジルコニウム処理
 - 標準色：ホワイトクリスタル
 - 付属品：キー2本・フック・キーバー(FA-1815-S)
(166・167ページ参照)
- 用途**
- 特装车・ドライバン車・冷凍車・保冷車
 - 標準品・・・納期お問合せください
 - ハンドルとパイプは組立していません。パイプは別売です。
 - 安全押棒(FC-705・706)は別売です。(1373ページ参照)
 - 本体のみ(フック・キーバーなし)も販売致します。
 - ご指定のカラーで製作致します。お問合せください。
 - 鍵番号指定等のキープランも設定できます。
 - パイプエンド(FA-815-E)は別売です。(168ページ参照)
 - パイプガイド(FA-815-G)は別売です。(165ページ参照)
 - FA-815(旧タイプ)とは、ジョイント取付け方向が180°異なります。メンテナンス交換の際はジョイントの交換も必要です。
 - 永くご使用頂くために定期的に摺動部に潤滑剤を塗布してください。
- 規格**
- 材質：手柄 / 鋅合金 (ZDC)
本体 / 鋁合金 (ADC)
外罩 / AAS樹脂
内罩 (選购件) / AAS樹脂
 - 表面处理：手柄 / 鍍铬 (MZCr)
本体 / 鍍盐氧化处理
 - 標準色：白水晶色
 - 附件：钥匙2把、挂钩、定位件 (FA-1815-S) (参照166、167頁)
- 用途**
- 特种车辆、干式载货车、冷冻车、保鲜车
 - 常规产品・・・敬請垂詢
 - 没有组配手柄和连接管。连接管需另购。
 - 安全推杆 (FC-705、706) 需另购。(請参照1373頁)
 - 可单独购买本体 (无挂钩、定位件)。
 - 可提供指定颜色的产品。敬請垂詢。
 - 可指定钥匙编号等。
 - 连接管端 (FA-815-E) 需另购。(請参照第168頁)
 - 连接管导轨 (FA-815-G) 需另购。(請参照第165頁)
 - 与FA-815 (旧型号) 产品相比，接头的安装方向相差180度。维护交换的时候，也需要更换接头。
 - 为确保产品经久耐用，請定期在活动部位上涂抹潤滑剂。

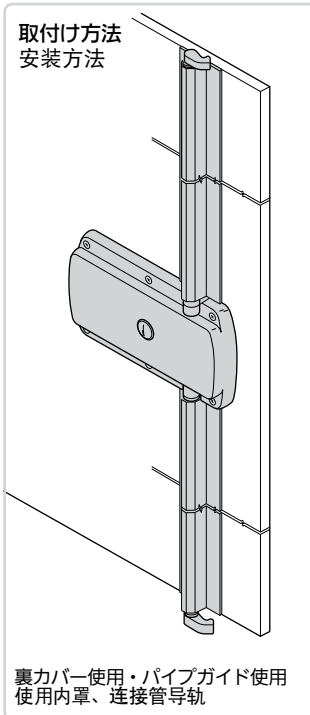
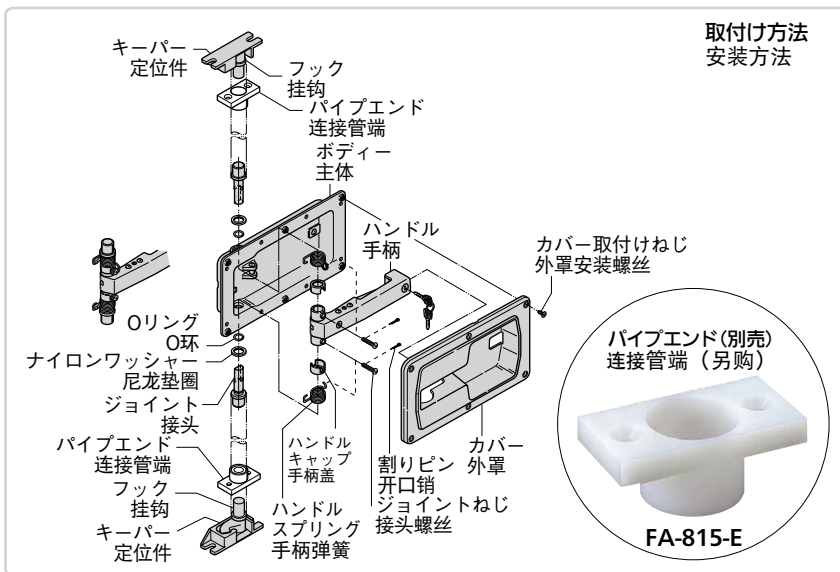

[FA-815-2-UC]

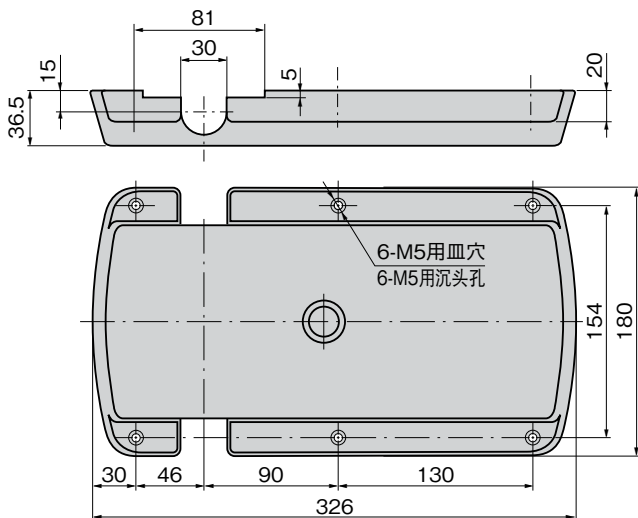

商品番号 商品编号	RoHS CAD	製品質量(g) 产品重量(g)	コード 代码
FA-815-2-UC	● 2D	212	60615

- : RoHS指令对应产品
- ▲: RoHS指令可对应产品。