

密闭用嵌入式手柄

密闭用埋込みハンドル

PAT.PEND.

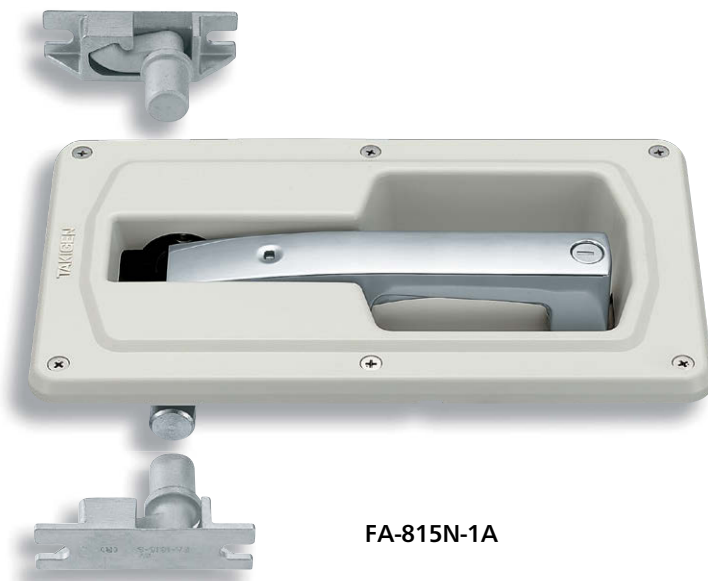

FA-815N-1A



キーNo.T0230
钥匙

通天销式

滚
轮
锁紧式

特种车用
密闭手柄

冷
库
密
闭

平
面
转
动
式

齿
轮
式

平
面
手
柄

弹
出
式
手
柄

拉
紧
式
手
柄

可
调
式
手
柄

锁
舌
式

碰
锁
式

连
杆
式

挂
钩
式

锁
式
手
柄

L
型
手
柄

T
型
手
柄

圆
形
小
型

按
钮

拉
手

抓
手

舌
片
锁
杆

接
头
配
件

钢
丝
绳

SPECIALY-EQUIPPED HANDLES

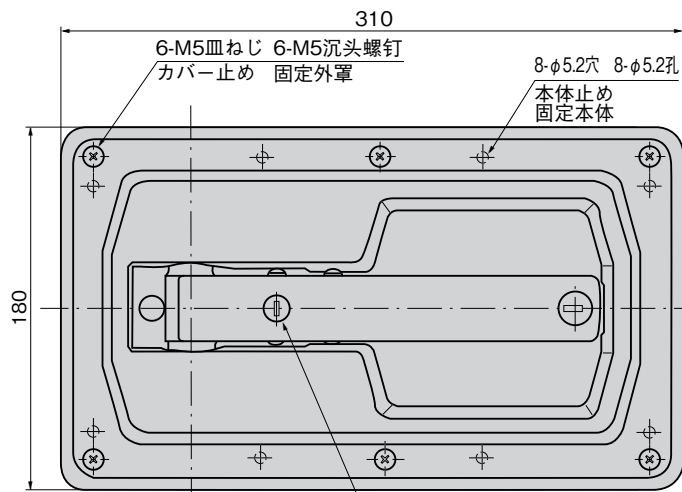
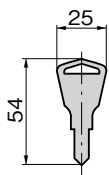
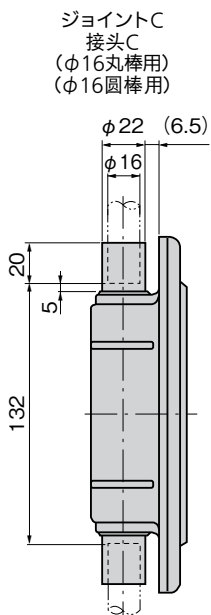
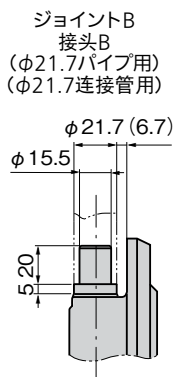
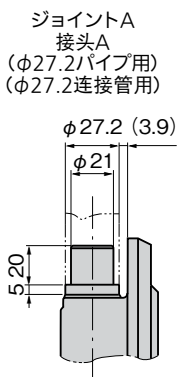

インジケーター (Lock: 生地色)
指示器 (Open: 赤色)

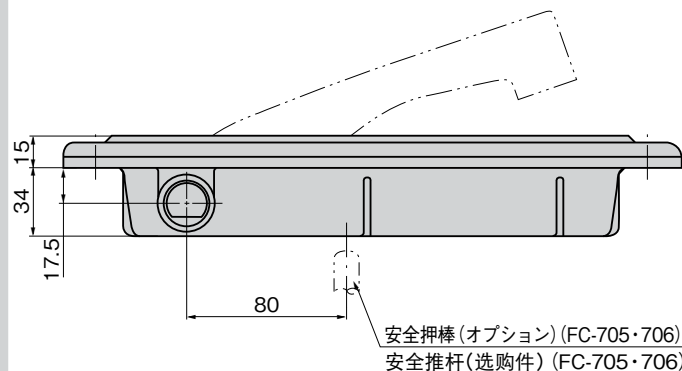
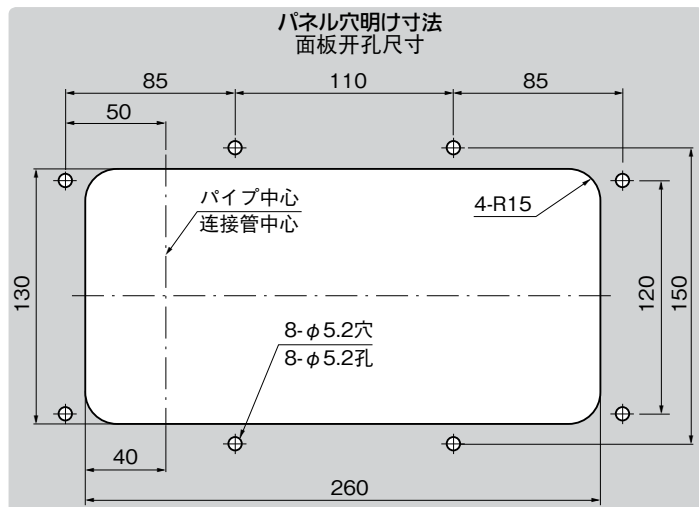



FA-815N-1
铝合金制

ハンドル・取手
つまみ・周辺機器



A

クレモン

ローラー
締り

SPECIALY-EQUIPPED HANDLES
特装密閉
ハンドル
フリーザー
密閉
平面
スイング
ギア式
平面
ハンドル
ポップ
ハンドル

リフト
ハンドル
アジャスト
ハンドル
ラッチ式
スナッチ
リンク

フック式
ロック
ハンドル
L 型
ハンドル
T 型
ハンドル

丸型
小型
押ボタン
取手
つまみ
止め金
ロッド棒
ジョイント
リンク
ワイヤ

特 点

- パイプは扉内部に埋込まれるため、ボディのイメージを一新します。
- パイプ径が3種類(φ27.2・φ21.7・φ16.0)から選べます。
- トリガー方式を採用、容易なハンドル操作とセキュリティを高めました。
- 庫内作業中に閉じこめられ施錠されても、安全押棒(FC-705・706)等により安全に脱出できます。
- 錠前は防塵シャッター付リバーシブルキーです。
- インジケーターで確認できるため施錠忘れがなくなります。
- 左右兼用型
- 由于连接管嵌入内部，因此车厢的外观整洁。
- 连接管的直径可从(φ27.2、φ21.7、φ16.0)三种中选择。
- 采用闸板方式，提高了手柄的操作性与安全性。
- 即使在库内作业过程中被关在内部并上了锁，也可以利用安全推杆(FC-705、706)等逃脱。
- 锁芯附带防尘挡片及双面钥匙。
- 通过指示器确认，避免忘记上锁。
- 左右兼用型

- 仕 様 ●材 質：ハンドル/亜鉛合金(ZDC)
ボディ/アルミニウム合金(ADC)
カバー/AAS樹脂
- 表面仕上：ハンドル/クロムめっき(MZCr)
ボディ/ジルコニウム処理
 - 標準色：ホワイトクリスタル
 - 付属品：キー2本・フック・キーパー(FA-1815-S)
詳細は166・167ページをご覧ください。

- 用 途 ●特装车・コンテナ車・ドライバン車・冷凍保冷車
- 納 期 ●標準品・・・納期お問合せください
- 備 考 ●ハンドルとパイプは組立していません。パイプは別売です。
- 安全押棒(FC-705・706)は別売です。詳細は1373ページをご参照ください。
 - 本体のみ(フック・キーパーなし)も販売致します。
 - 鍵番号指定等のキープランも設定できます。
 - パイプエンド(FA-815-E)は別売です。168ページをご覧ください。
 - FA-815(旧タイプ)とは、ジョイント取付け方向が180°異なります。メンテナンス交換の際はジョイントの交換も必要です。
 - 永くご使用頂くために定期的に摺動部に潤滑剤を塗布してください。

- 規 格 ●材 質：手柄 / 鋅合金 (ZDC)
本体 / 鋁合金 (ADC)
外罩 / AAS樹脂
- 表面处理：手柄 / 鍍鉻 (MZCr)
本体 / 鉻鹽氧化處理
 - 標準色：白水晶色
 - 附 件：钥匙2把、挂钩、定位件 (FA-1815-S) 详细内容请参阅166、167页。

- 用 途 ●特种车辆、集装箱车、干式载货车、冷冻保鲜车
- 交 貨 期 ●常规产品・・・敬请垂询
- 備 注 ●没有组配手柄和连接管。连接管需另购。
- 安全推杆(FC-705、706)需另购。详细内容请参阅1373页。
 - 可单独购买本体(无挂钩、定位件)。
 - 可指定钥匙编号等。
 - 连接管终端(FA-815-E)需另购。详细情况请参阅168页。
 - 与FA-815(旧型号)产品相比，接头的安装方向相差180度。维护交换的时候，也需要更换接头。
 - 为确保产品经久耐用，请定期在活动部位上涂抹润滑剂。

取付け方法
安装方法

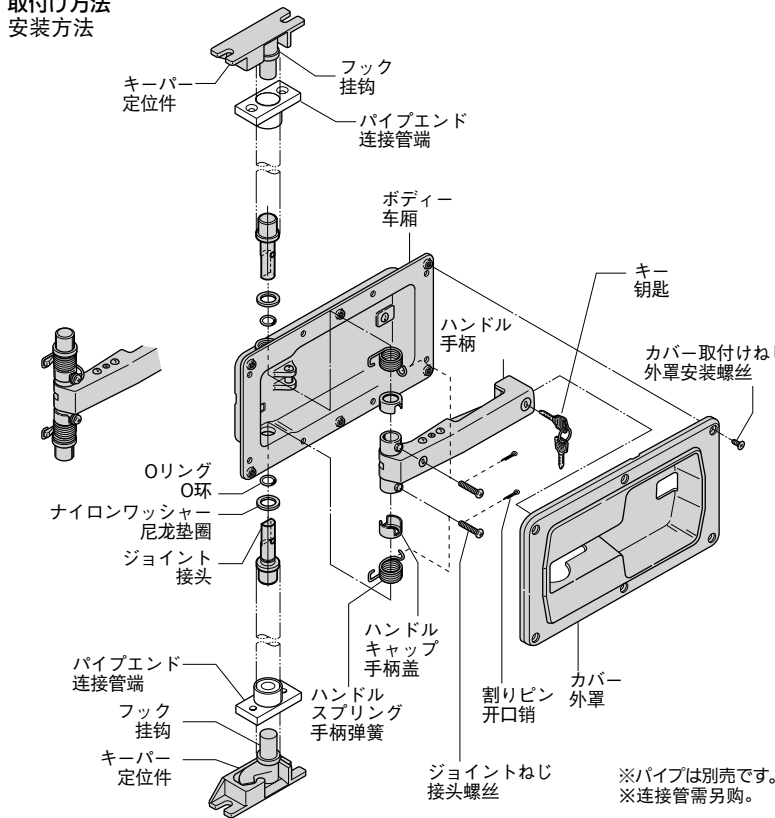

使用例
使用例

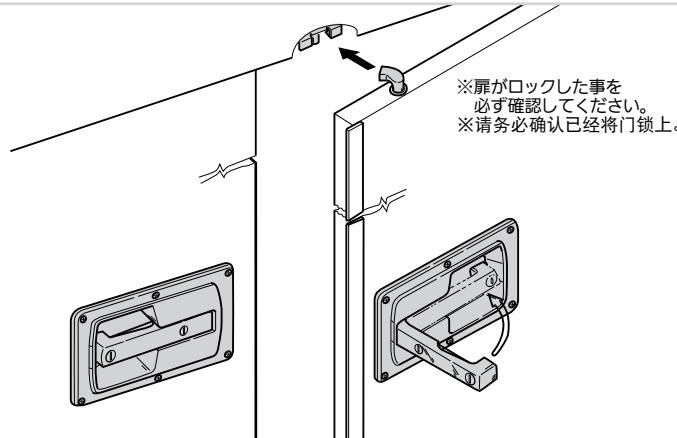

安全押棒
安全推杆



詳細は1373ページをご覧ください。详细内容请参阅1373页。

商品番号 商品编号	標準品 常规产品		本体のみ 只有本体		ジョイント 接头	付属フック・キーパー 附属挂钩、定位件	適用パイプ 适用连接管	製品質量(g) 产品重量(g)	標準品	本体のみ
	RoHS	CAD	RoHS	CAD					常规产品	只有本体
FA-815N-1-A	●	2D/3D	●	3D	A	FA-1815-S-1	φ27.2 t=2.8~3.0	2,640	60781	907648
FA-815N-1-B	●	2D	●		B	FA-1815-S-2	φ21.7 t=2.8~3.0	2,510	60782	907649
FA-815N-1-C	●	2D	●		C	FA-1815-S-3	φ16丸棒 φ16圓棒	2,510	60783	907650

●: RoHS指令対応产品 ▲: RoHS指令可对应产品。